



# Russell Hobbs



GB

DE

FR

NL

IT

ES

PT

DK

SE

NO

FI

RU

CZ

SK

PL

HR

SI

GR

HU

TR

RO

BG

AE

25170-56

 [www.russellhobbs.com](http://www.russellhobbs.com)

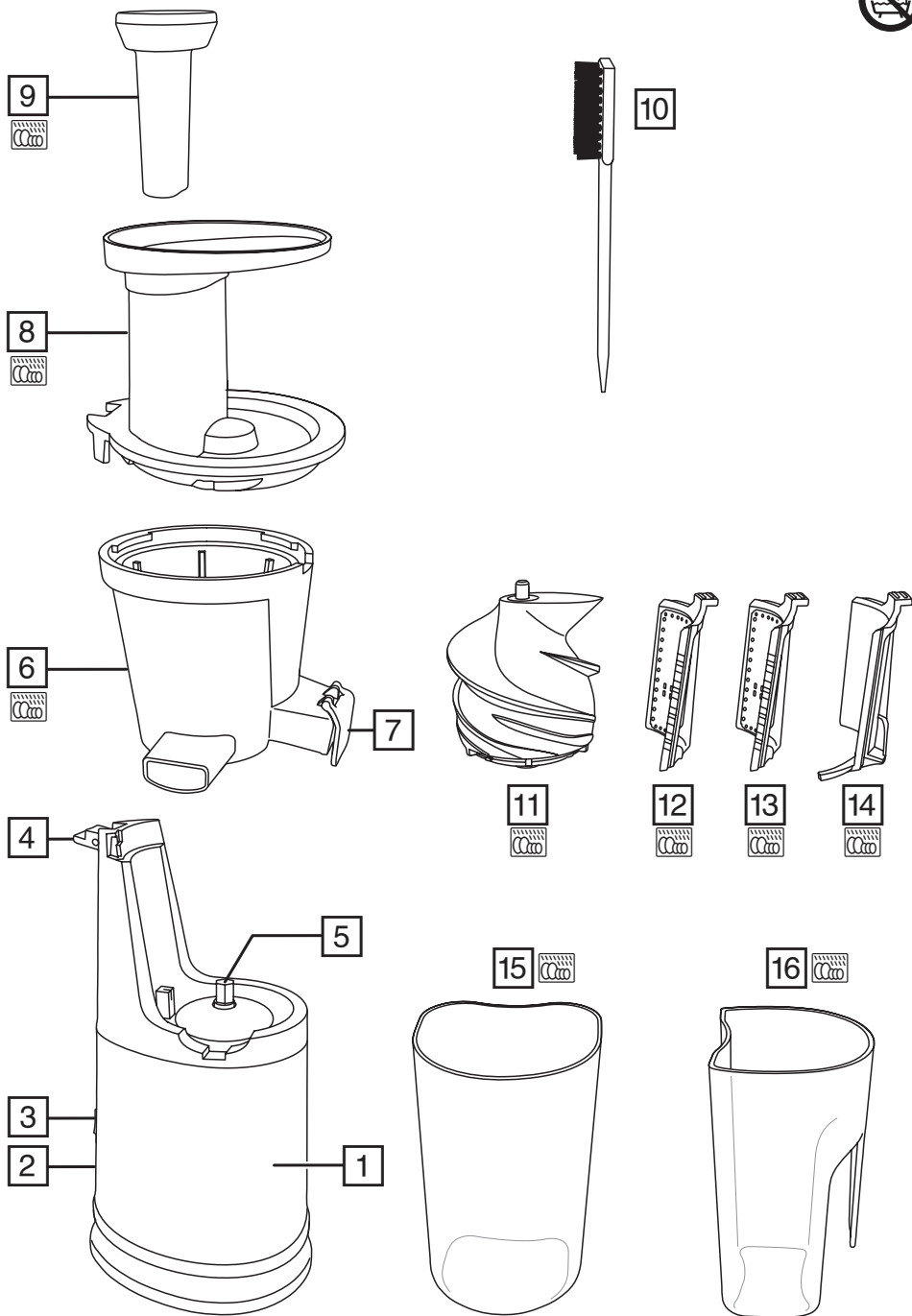

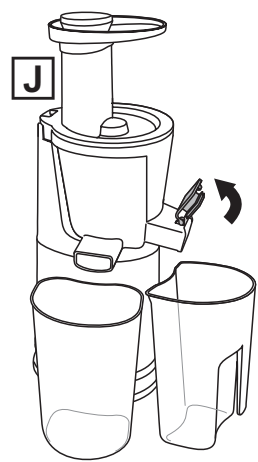
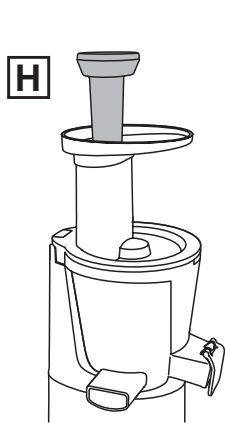
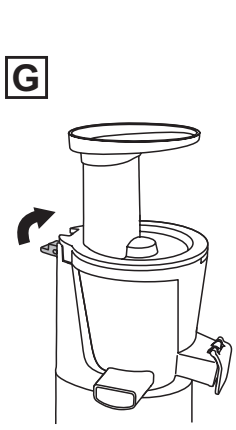
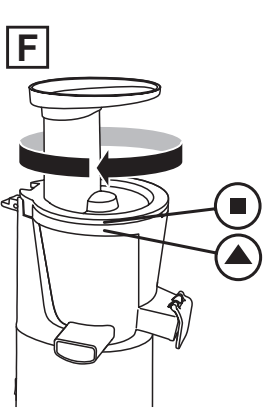
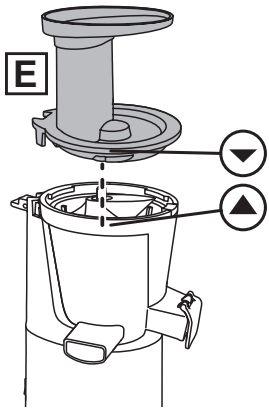
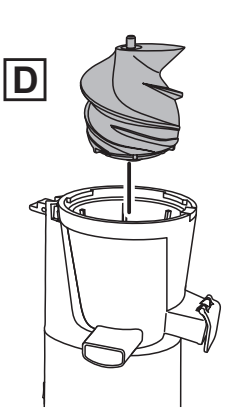
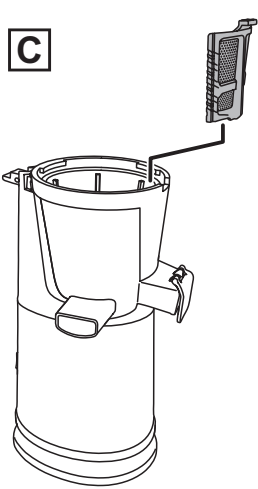
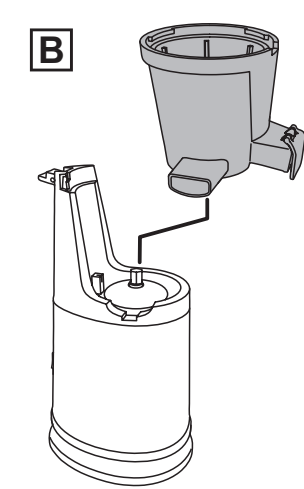
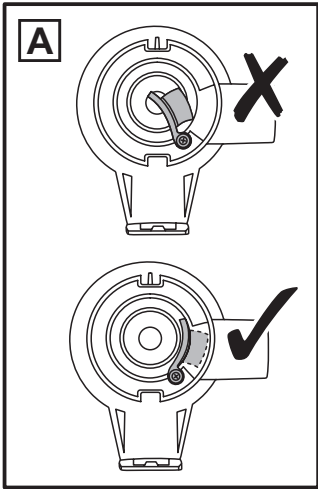

Read the instructions, keep them safe, pass them on if you pass the appliance on.  
Remove all packaging before use.

---

## IMPORTANT SAFEGUARDS

Follow basic safety precautions, including:

This appliance can be used by persons with reduced physical, sensory or mental capabilities or lack of experience and knowledge if they have been supervised/instructed and understand the hazards involved.

Children must not use or play with the appliance. Keep the appliance and cable out of reach of children.

Always disconnect the appliance from the mains supply socket if it is left unattended and before assembling, disassembling or cleaning.

Misuse of the appliance may cause injury.

If the cable is damaged, it must be replaced by the manufacturer, its service agent, or someone similarly qualified, to avoid hazard.

- ⚠ Do not use this appliance near bathtubs, showers, basins or other vessels containing water.
- Don't use fingers or cutlery to push food down the tube – only the pusher.
- Don't use the appliance for any purpose other than those described in these instructions.
- Don't use accessories or attachments other than those we supply.
- Don't operate the appliance if it's damaged or malfunctions.
- Don't leave the appliance unattended while plugged in.
- Don't run the juicer continuously for more than 15 minutes or it may overheat. After 15 minutes switch off and allow it to rest for at least 30 minutes.

## HOUSEHOLD USE ONLY

---

## PARTS

- |                                |   |
|--------------------------------|---|
| 1. Motor base                  | 10. Cleaning brush  |
| 2. Reset button                | 11. Grinding head   |
| 3. Switch                      | 12. Fine filter   |
| 4. Upper container cover latch | 13. Coarse filter   |
| 5. Drive shaft                 | 14. Frozen sorbet attachment  |
| 6. Upper container             | 15. Pulp collector  |
| 7. Juice spout cover           | 16. Juice collector   |
| 8. Upper container cover       |  Dishwasher safe |
| 9. Pusher                      |   |

---

## BEFORE USING FOR THE FIRST TIME

- Remove any packaging material and labels.
- Wash the removable parts in warm, soapy water. Rinse and dry.
- Wipe the motor base with a damp cloth.
- Place the appliance on a dry, firm, level surface, near a power socket.

## ASSEMBLY

1. First, make sure the rubber flap underneath the upper container is pushed inside the juice spout tube (fig A), then fit the upper container onto the motor base (fig B).
2. Insert the filter you want to use into the upper container (fig C). The coarse filter allows more of the pulp to mix with the extracted juice.
3. Insert the grinding head into the upper container (fig D). You may have to rotate the grinding head slightly until it fits over the hexagonal drive shaft correctly. Press the grinding head all the way down. If you don't, you won't be able to fit the upper container cover at the next step.
4. Align the upper container cover ▼ mark with the ▲ mark on the motor base (fig E).
5. Rotate the upper cover clockwise until the ■ mark on the upper cover is aligned with the ▲ mark on the motor base (fig F).
6. Flip the upper container cover latch up (fig G).
7. Insert the pusher (fig H).
8. Place the pulp container under the pulp outlet, then position the juice collector under the juice spout and open the juice spout cover (fig J).

## USING - JUICING

Prepare the ingredients before use.

- Buy organically grown produce whenever you can.
  - Use good quality, fresh, ripe fruit and vegetables. Soft vegetables or overripe fruit can make the juice thick and cloudy.
  - Wash all fruit and vegetables. Use a brush on the harder ones. Remove the outer leaves on non-organic produce. Peel any non-organic or waxed fruit or vegetables. Cut out and discard bruises and blemishes as these may affect the taste of the juice.
  - Bunch up leafy greens, parsley, wheat grass, bean sprouts, etc. into a small tight ball and push it down the tube with the pusher.
  - Cut fibrous ingredients into slices 3-5 cm long by 1.5 - 2 cm thick.
  - Cut longer ingredients such as celery into 3-5 cm pieces.
  - Remove stones from fruit like peaches, plums, mangoes, etc.
  - Peel hard skinned ingredients.
  - Never process ingredients which have a high oil content as this can damage the grinding head.
  - Never process hard ingredients such as coconut which will damage your juicer.
  - Don't juice anything strong or pungent, like onions or garlic. No matter how well you clean your juicer, you'll never get rid of the taste.
1. Check that the appliance is switched off (O).
  2. Put the plug into the power socket.
  3. The switch has three positions: O, I, and ↻. O is off. I is on. ↻ operates your juicer in the reverse direction and is only used if something becomes stuck. Never move the switch directly from I to ↻ or vice versa. Always stop your juicer by switching to O before changing the operating direction i.e. I to O to ↻.
  4. Turn the appliance on (I).
  5. Remove the pusher and drop the ingredients down the tube. Do not feed ingredients too fast and do not load too many ingredients at once.
  6. Replace the pusher and use it to gently push the ingredients down the tube.
  7. Once finished, turn off your juicer (O).

---

## USING - FROZEN SORBET



Prepare the ingredients before use.

- Do not try to process ingredients that are frozen solid. Allow them to thaw sufficiently so that a fork can be inserted into the centre of the ingredient.
  - Feed ingredients slowly.
  - Do not use excessive force to push the ingredients through the machine.
  - Only use the frozen sorbet attachment when making sorbet. Do not fit it when juicing.
1. Follow the instructions under ASSEMBLY but fit the frozen sorbet attachment at step 2.
  2. Process the ingredients as you would when juicing them bearing in mind the above points.

---

## TROUBLESHOOTING

### Juicer Stops Operating or Becomes Stuck

1. Set the switch to O.
2. Press the reset button  at the rear of appliance.
3. Press and hold the switch in the  position for few seconds then try operating again.
4. If the reverse  function does not work, turn your juicer off, disassemble and clean it then reassemble it.
5. After reassembly try operating your juicer again.

### Difficulty in Disassembling

- In order to disassemble your juicer more easily, run it without any ingredients in for about 30 seconds after use.
- If the upper container cover cannot be removed easily, try running your juicer in the following way two or three times:
  1. Move the switch from  to O to I. With the upper container cover latch in the open position, grasp the upper container and twist it back and forth until it comes free.
  2. If the grinding head becomes stuck, invert the upper container and gently push out the grinding head from below.

---

## CLEANING

- Run your juicer without any ingredients in for about 30 seconds after use. Add a little warm water while it is running to aid disassembly.
  1. Switch the appliance off (O) and unplug it.
  2. Disassemble the appliance.
  3. Wipe the outside of the motor unit with a clean damp cloth.
  4. Wash the removable parts in warm soapy water, rinse well, drain, and air dry.
  5. Use the pointed end of the supplied cleaning brush to help clean places that are more difficult to reach.
  6. Open the rubber flap to access the juice spout tube. See figure J for the location of the rubber flap. Close the flap properly after cleaning.



You may wash these parts in a dishwasher.

If you use a dishwasher, the harsh environment inside the dishwasher will affect the surface finishes. Damage should be cosmetic only, and should not affect the operation of the appliance.

---

## RECYCLING



To avoid environmental and health problems due to hazardous substances, appliances and rechargeable and non-rechargeable batteries marked with one of these symbols must not be disposed of with unsorted municipal waste. Always dispose of electrical and electronic products and, where applicable, rechargeable and non-rechargeable batteries, at an appropriate official recycling/collection point.

## RECIPES

### SPARKLING EYE POTION

In order to maintain healthy, shiny eyes our bodies require plenty of B vitamins, as well as vitamins C and E and beta-carotene. Try this juice drink now and again as a refreshing and tasty vitamin enriched drink.

- 3 carrots
- 2 green apples
- ½ broccoli
- ½ red pepper

### APPLE AND STRAWBERRY

- 250g strawberries
- 3 green apples
- 1 small piece ginger, peeled
- Serve over ice.

### ENERGY DRINK

Fruit and vegetables have natural sweetness and make excellent energy drinks.

- 2 carrots
- 3 apricots, stone removed
- 2 apples
- 50ml milk
- 5g wheatgerm
- 5ml honey

Juice the fruit and vegetables. Stir in the milk, wheatgerm, and honey.

### VITAMIN DRINK

This drink is high in B group vitamins, vitamin C, and the mineral calcium.

- 1 parsnip
- ½ green pepper
- 1 broccoli
- 2 carrots
- 1 sweet potato
- 1 stick celery

For a sweeter taste, add more carrot or parsnip.

### SUMMER DRINK

- 3 tomatoes
- ½ cucumber
- 1 stick celery
- ⅛ lime

### SAVOURY COCKTAIL

- 2 carrots
- 1 handful watercress
- 3 tomato
- 1 bunch coriander or basil leaves
- 1 stick celery
- ½ red pepper
- A few drops of Tabasco or Worcestershire sauce (optional)

### CARROT AND PARSLEY

- 6 carrots
- 5 sprigs parsley

### CABBAGE, CELERY AND CARROT

- ½ green cabbage
- 2 stick celery
- 3 carrots

### VEGETABLE TONIC

- 1 handful spinach
- 4 sprigs parsley
- 4-6 carrots

### SUNSHINE COCKTAIL

- 2 apples
- 100g strawberries

### PASSION COCKTAIL

- 50g strawberries
- ¼ pineapple
- 1 bunch black grapes

### PINEAPPLE AND GRAPEFRUIT

- ½ grapefruit
- ¼ pineapple

### LEMONADE

- 4 apples
- ¼ lemon
- Serve over ice.

### PINEAPPLE, STRAWBERRY AND APPLE

- 1 apple
- ¼ pineapple
- 100g strawberries

Lesen Sie die Anleitung, bewahren Sie sie auf und falls Sie das Gerät an Dritte abgeben, geben Sie auch die Anleitung mit. Entfernen Sie die Verpackung vollständig, bevor Sie das Gerät einschalten.

---

## WICHTIGE SICHERHEITSHINWEISE

Beachten Sie bitte folgende grundlegende Vorsichtsmaßnahmen:

Dieses Gerät ist für die Nutzung von Personen mit eingeschränkten physischen, sensorischen oder geistigen Fähigkeiten oder Mangel an Erfahrung und Wissen geeignet, wenn ihnen die Handhabung erklärt wurde/sie dabei beaufsichtigt werden und ihnen die damit verbundenen Gefahren bewusst sind.

Kinder dürfen das Gerät weder verwenden noch damit spielen. Bewahren Sie das Gerät und das Kabel außer Reichweite von Kindern auf.

Trennen Sie das Gerät immer von der Stromzufuhr, wenn Sie es unbeaufsichtigt lassen, reinigen oder Zubehör entfernen oder befestigen. Bei nicht ordnungsgemäßem Gebrauch kann es zu Verletzungen kommen. Weist das Kabel Beschädigungen auf, muss es vom Hersteller, einer Wartungsvertretung des Herstellers oder einer qualifizierten Fachkraft ersetzt werden, um eine mögliche Gefährdung auszuschließen.

- ⊗ Verwenden Sie das Gerät nicht in der Nähe einer Badewanne, einem Behälter oder anderen Gefäßen, die Wasser enthalten.
- Benutzen Sie nicht Ihre Finger oder Besteck, um Nahrungsmittel durch den Einfüllschacht einzuführen – nur die Einfüllhilfe verwenden.
- Benutzen Sie das Gerät ausschließlich zu den in diesen Anweisungen beschriebenen Zwecken.
- Bitte keine Zubehörteile oder Aufsätze verwenden, die nicht von uns geliefert wurden.
- Lassen Sie das Gerät nicht unbeaufsichtigt, solange es am Netz angeschlossen ist.
- Gerät keinesfalls benutzen, wenn es beschädigt ist oder Fehlfunktion zeigt.
- Lassen Sie den Entsafter nicht länger als 15 Minuten in Dauerbetrieb, da er sonst überhitzen kann. Schalten Sie das Gerät nach 15 Minuten ab und lassen Sie den Motor mindestens 30 Minuten lang abkühlen.

## NUR FÜR DEN GEBRAUCH IM HAUSHALT GEEIGNET

---

### BESTANDTEILE

- |   |   |
|---|---|
| 1. Motoreinheit   | 10. Reinigungsbürste  |
| 2. Reset-Taste  | 11. Zerkleinerungseinheit   |
| 3. Schalter   | 12. Filter, feinmaschig   |
| 4. Befestigungsriegel für die Abdeckung vom oberen Behälter | 13. Filter, grobmaschig   |
| 5. Antriebsachse  | 14. Einsatz für gefrorenes Sorbet   |
| 6. Oberer Behälter  | 15. Auffangbehälter für Fruchtfleisch   |
| 7. Abdeckung Saftauslauf                                    | 16. Auffangbehälter für Saft  |
| 8. Abdeckung oberer Behälter                                |  Spülmaschinenfest |
| 9. Einfüllhilfe   |   |



## MONTAGE

1. Vergewissern Sie sich als erstes, dass der Gummibügel an der Unterseite des oberen Behälters im Schacht des Saftauslaufs fixiert ist (Abb. A). Befestigen Sie erst dann den oberen Behälter auf der Motoreinheit (Abb. B).
2. Setzen Sie den gewünschten Filter in den oberen Behälter ein (Abb. C). Durch den grobmaschigen Filter können Sie mehr Fruchtfleisch mit dem gepressten Saft vermengen.
3. Setzen Sie die Zerkleinerungseinheit in den oberen Behälter ein (Abb. D). Unter Umständen müssen Sie die Zerkleinerungseinheit leicht hin- und herdrehen, bis Sie sie auf der sechseckigen Antriebsachse korrekt befestigen können. Drücken Sie die Zerkleinerungseinheit ganz nach unten. Wenn Sie dies nicht tun, wird es nicht möglich sein, die Abdeckung für den oberen Behälter im nächsten Schritt zu befestigen.
4. Richten Sie die ▼ Markierung an der Abdeckung für den oberen Behälter an der ▲ Markierung auf der Motoreinheit aus (Abb. E).
5. Drehen Sie die obere Abdeckung solange im Uhrzeigersinn, bis die ■ Markierung an der oberen Abdeckung und die ▲ Markierung an der Motoreinheit aneinander ausgerichtet sind (Abb. F).
6. Klappen Sie den Befestigungsriegel für den oberen Behälter um (Abb. G).
7. Setzen Sie die Einfüllhilfe ein (Abb. H).
8. Positionieren Sie den Auffangbehälter für Fruchtfleisch unter dem Fruchtfleischauslass, stellen Sie anschließend den Saftauffangbehälter unter den Saftauslauf und öffnen Sie die Abdeckung des Saftauslaufes (Abb. J).

## SO VERWENDEN SIE DEN ENTSAFTER

Bereiten Sie die Zutaten vor dem Gebrauch vor.

- Kaufen Sie sofern möglich Bioprodukte.
  - Verwenden Sie qualitativ hochwertiges, frisches, reifes Obst und Gemüse. Zu weiches Gemüse oder überreifes Obst kann dazu führen, dass der Saft dickflüssig und trübe wird.
  - Waschen Sie das gesamte Obst und Gemüse ab. Reinigen Sie härtere Früchte mit einer Bürste. Entfernen Sie die äußeren Blätter von nicht biologisch angebauten Produkten. Schälen Sie nicht biologisch angebautes oder gewachstes Obst und Gemüse. Schneiden Sie weiche und verfärbte Stellen heraus, da diese den Geschmack des Saftes beeinflussen.
  - Formen Sie Blattgemüse, Petersilie, Weizengras, Sojasprossen etc. zu einer kleinen festen Kugel und drücken Sie diese mit der Einfüllhilfe den Schacht hinunter.
  - Schneiden Sie feinfasrige Zutaten in 3-5 cm lange und 1,5-2 cm dicke Stücke.
  - Schneiden Sie längere Zutaten wie etwa Sellerie in 3-5 cm lange Stücke.
  - Entfernen Sie die Kerne aus Früchten wie Pfirsichen, Pflaumen, Mangos etc.
  - Schälen Sie Zutaten mit harter Schale.
  - Verarbeiten Sie niemals Zutaten mit einem hohen Ölgehalt, da diese die Zerkleinerungseinheit beschädigen können.
  - Verarbeiten Sie niemals harte Zutaten wie Kokosnüsse, die Ihren Entsafter beschädigen werden.
  - Entsaften Sie keine strengen oder beißenden Zutaten wie Zwiebeln oder Knoblauch. Der Geschmack verbleibt im Entsafter, egal, wie gründlich Sie ihn danach reinigen.
1. Vergewissern Sie sich, dass das Gerät ausgeschaltet ist (O).
  2. Stecken Sie den Stecker in die Steckdose.
  3. Der Schalter verfügt über drei Positionen: O, I und ➡ O bedeutet AUS. I bedeutet AN. Mit ➡ können Sie Ihren Entsafter in entgegengesetzter Drehrichtung betreiben; diese Funktion sollte nur genutzt werden, wenn Zutaten stecken bleiben. Stellen Sie den Schalter niemals direkt von I auf ➡ oder andersherum. Schalten Sie den Entsafter stets aus, indem Sie ihn auf O stellen, bevor Sie die Drehrichtung ändern, d.h. von I auf O auf ➡
  4. Schalten Sie das Gerät ein (I).
  5. Nehmen Sie die Einfüllhilfe heraus und füllen Sie die Zutaten in den Schacht. Füllen Sie Zutaten nicht zu schnell nach und befüllen Sie den Schacht nicht mit zu vielen Zutaten auf einmal.

6. Setzen Sie die Einfüllhilfe wieder ein und drücken Sie damit die Zutaten vorsichtig den Schacht hinunter.
7. Sobald der Vorgang abgeschlossen ist, schalten Sie den Entsafter aus (O).

---

## SO VERWENDEN SIE DEN ENTSAFTER FÜR GEFRORENES SORBET



Bereiten Sie die Zutaten vor dem Gebrauch vor.

- Versuchen Sie nicht, tiefgefrorene Zutaten zu verarbeiten. Lassen Sie sie so lange auftauen, bis Sie mit einer Gabel in die Mitte der Zutaten stechen können.
  - Füllen Sie Zutaten langsam ein.
  - Versuchen Sie nicht, den Verarbeitungsprozess der Zutaten durch den Einsatz von übermäßig viel Kraft zu beschleunigen.
  - Verwenden Sie den Einsatz für gefrorenes Sorbet nur zur Herstellung von Sorbet. Setzen Sie es nicht zum Entsaften ein.
1. Befolgen Sie die unter MONTAGE aufgeführten Anweisungen, aber setzen Sie unter Schritt 2 den Einsatz für gefrorenes Sorbet ein.
  2. Verarbeiten Sie die Zutaten wie beim Entsaften, berücksichtigen Sie dabei jedoch die oben genannten Punkte.

---

## FEHLERBEHEBUNG

### Entsafter funktioniert nicht mehr oder klemmt

1. Stellen Sie den Schalter auf O.
2. Drücken Sie die Reset-Taste  an der Rückseite des Geräts.
3. Halten Sie den Schalter in der  Position einige Sekunden lang gedrückt und versuchen Sie anschließend, das Gerät wieder in Betrieb zu nehmen.
4. Sollte die  Funktion für den Einsatz der entgegengesetzten Drehrichtung nicht funktionieren, schalten Sie den Entsafter aus, bauen Sie ihn auseinander, reinigen Sie ihn und bauen Sie ihn anschließend wieder zusammen.
5. Versuchen Sie nach der erneuten Montage den Entsafter wieder in Betrieb zu nehmen.

### Schwierigkeiten bei der Montage

- Um den Entsafter leichter auseinanderbauen zu können, lassen Sie ihn nach dem Gebrauch etwa 30 Sekunden lang ohne jegliche Zutaten laufen.
  - Sollten Sie Schwierigkeiten beim Entfernen des oberen Behälters haben, lassen Sie den Entsafter versuchsweise zwei- oder dreimal folgendermaßen laufen:
1. Stellen Sie den Schalter von  auf O auf I. Lassen Sie den Befestigungsriegel für den oberen Container geöffnet, halten Sie den oberen Behälter fest und drehen Sie ihn solange hin und her, bis er sich löst.
  2. Klemmt die Zerkleinerungseinheit, drehen Sie den oberen Behälter um und drücken Sie die Zerkleinerungseinheit vorsichtig von unten heraus.

---

## REINIGUNG

- Lassen Sie den Entsafter nach dem Gebrauch etwa 30 Sekunden lang ohne jegliche Zutaten laufen. Geben Sie während der Inbetriebnahme ein wenig warmes Wasser hinzu, um so das Auseinanderbauen zu erleichtern.
1. Schalten Sie das Gerät aus (O) und trennen Sie es vom Stromnetz.
  2. Bauen Sie das Gerät auseinander.
  3. Wischen Sie das Gehäuse der Motoreinheit mit einem sauberen feuchten Tuch ab.
  4. Reinigen Sie die herausnehmbaren Teile mit warmem Seifenwasser, spülen Sie sie gut ab, lassen Sie das Wasser abtropfen und die Teile an der Luft trocknen.
  5. Reinigen Sie Stellen, an die Sie nur schwer herankommen, mit Hilfe des spitzen Endes der im Lieferumfang enthaltenen Reinigungsbürste.

6. Öffnen Sie den Gummibügel, um an den Saftauslaufschacht zu gelangen. Unter Abbildung J sehen Sie, wo sich der Gummibügel befindet. Befestigen Sie den Bügel nach der Reinigung wieder ordnungsgemäß.

 Sie können diese Teile im Geschirrspüler reinigen.

Bei Verwendung eines Geschirrspülers kann das raue Umfeld im Geschirrspüler die Oberflächenlackierung beschädigen. Die Beschädigung ist nur kosmetisch und beeinträchtigt nicht die Funktion des Gerätes.



## RECYCLING



Um negative Auswirkungen auf Umwelt und Gesundheit durch gefährliche Stoffe zu vermeiden, dürfen Geräte sowie wiederaufladbare und nicht wiederaufladbare Batterien, die mit einem dieser Symbole gekennzeichnet sind, nicht über den normalen Hausmüll entsorgt werden. Entsorgen Sie elektrische und elektronische Produkte und gegebenenfalls wiederaufladbare und nicht wiederaufladbare Batterien immer an einer offiziellen Recyclingstelle.

## REZEPTE

### ZAUBERTRANK

Um gesunde, glänzende Augen zu behalten, benötigt unser Körper eine Menge an Vitamin B, Vitamin C, Vitamin E und Beta-Carotin. Versuchen Sie es mit diesem frischen und vitaminreichen Saft.

- 3 Karotten
- 2 grüne Äpfel
- ½ Brokkoli
- ½ rote Paprika

### ENERGY DRINK

Obst und Gemüse besitzen eine natürliche Süße und eignen sich hervorragend zur Herstellung von Energy Drinks.

- 2 Karotten
- 3 Aprikosen, entsteint
- 2 Äpfel
- 50ml Milch
- 5 g Weizenkeime
- 5 ml Honig

Entsaften Sie das Obst und Gemüse. Rühren Sie die Milch, die Weizenkeime und den Honig unter.

### VITAMINDRINK

Dieses Getränk weist einen hohen Vitamingehalt der B-Gruppe sowie Vitamin C und dem Mineralstoff Kalzium auf.

- 1 Pastinake
- ½ grüne Paprika
- 1 Brokkoli
- 2 Karotten
- 1 Süßkartoffel
- 1 Stange Sellerie

Für mehr Süße geben Sie einfach mehr Karotten oder Pastinaken hinzu.

### APFEL-ERDBEER-SAFT

- 250 g Erdbeeren
- 3 grüne Äpfel
- 1 kleines Stück Ingwer, geschält
- Mit Eiswürfeln servieren.

### PIKANTER COCKTAIL

- 2 Karotten
- 1 Handvoll Wasserkresse
- 3 Tomaten
- 1 Bund Koriander- oder Basilikumblätter
- 1 Stange Sellerie
- ½ rote Paprika
- Einige Tropfen Tabasco oder Worcestershiresauce (optional)

### SOMMERDRINK

- 3 Tomaten
- ½ Gurke
- 1 Stange Sellerie
- ¼ Limette

### KAROTTEN-PETERSILIE-SAFT

- 6 Karotten
- 5 Zweige Petersilie

### KOHL, SELLERIE UND MÖHREN

- ½ Grünkohl
- 2 Stangen Sellerie
- 3 Karotten

Lisez les instructions, conservez-les et transférez-les si vous transférez l'appareil. Retirez tous les emballages avant utilisation.

---

## PRÉCAUTIONS IMPORTANTES

Suivez les précautions essentielles de sécurité, à savoir:

Cet appareil peut être utilisé par des personnes aux aptitudes physiques, sensorielles ou mentales réduites ou ne possédant pas l'expérience et les connaissances suffisantes, pour autant que ces personnes soient supervisées/aient reçu des instructions et soient conscientes des risques encourus.

Les enfants ne doivent pas utiliser ni jouer avec l'appareil. Tenez l'appareil et le câble hors de portée des enfants.

Assurez-vous que l'appareil est arrêté et débranché après utilisation et avant son nettoyage, ou encore pour monter/retirer un accessoire ou des pièces.

Une utilisation inappropriée de l'appareil peut causer des blessures.

Si le câble est abîmé, vous devez le faire remplacer par le fabricant, un de ses techniciens agréés ou une personne également qualifiée, pour éviter tout danger.

- ⊗ Veillez à ne pas utiliser cet appareil à proximité de baignoires, douches, lavabos ou autres récipients contenant de l'eau.
- N'utilisez pas vos doigts ni des couverts pour pousser les ingrédients dans le tube – utilisez uniquement l'élément poussoir.
- N'utilisez pas l'appareil à d'autres fins que celles décrites dans ce mode d'emploi.
- N'adaptez pas d'accessoires autres que ceux fournis.
- N'utilisez pas l'appareil s'il est endommagé ou ne fonctionne pas correctement.
- Ne faites pas fonctionner l'extracteur de jus pendant plus de 15 minutes, faute de quoi il pourrait surchauffer. Après 15 minutes, éteignez-le et laissez-le reposer pendant au moins 30 minutes.

## POUR UN USAGE DOMESTIQUE UNIQUEMENT

---

## PIÈCES

- |  |   |
|--|---|
| 1. Bloc moteur                               | 10. Brosse de nettoyage   |
| 2. Bouton de réinitialisation                | 11. Tête de broyage   |
| 3. Interrupteur                              | 12. Filtre fin  |
| 4. Loquet du couvercle de la cuve supérieure | 13. Filtre grossier   |
| 5. Arbre de transmission                     | 14. Accessoire pour sorbet surgelé  |
| 6. Cuve supérieure                           | 15. Collecteur de pulpe   |
| 7. Couvercle du bec verseur de jus           | 16. Collecteur de jus   |
| 8. Couvercle de la cuve supérieure           |  Résistant au lave-vaisselle |
| 9. Poussoir                                  |   |

---

## AVANT LA PREMIÈRE UTILISATION

- Retirez tout matériel d'emballage, ainsi que les étiquettes.
- Lavez l'élément poussoir, le couvercle, le tamis, les séparateurs, le filtre, le collecteur de pulpe, le cône, la carafe et le set de lames dans de l'eau chaude savonneuse. Rincez et séchez ces éléments.

- Essuyez la base du moteur avec un chiffon humide.
- Placez l'appareil sur une surface ferme, sèche et à votre hauteur, à proximité d'une prise de courant.

## MONTAGE

1. Tout d'abord, assurez-vous que le rabat en caoutchouc sous la cuve supérieure est inséré à l'intérieur du tube du bec verseur du jus (Figure A), puis fixez la cuve supérieure sur le bloc moteur (Figure B).
2. Insérez le filtre que vous souhaitez utiliser dans la cuve supérieure (Figure C). Avec le filtre grossier, une plus grande quantité de pulpe se mélangera au jus extrait.
3. Insérez la tête de broyage dans la cuve supérieure (Figure D). Il se peut que vous ayez à tourner légèrement la tête de broyage jusqu'à ce qu'elle s'adapte correctement sur l'arbre d'entraînement hexagonal. Appuyez à fond sur la tête de broyage. Si vous ne le faites pas, vous ne pourrez pas placer le couvercle de la cuve supérieure à l'étape suivante.
4. Alignez la marque ▼ située sur le couvercle de la cuve supérieure sur la marque ▲ du bloc moteur (Figure E).
5. Faites pivoter le couvercle supérieur dans le sens des aiguilles d'une montre jusqu'à ce que la marque ■ située sur le couvercle supérieur soit alignée sur la marque ▲ du bloc moteur (Figure F).
6. Soulevez le loquet du couvercle de la cuve supérieure (Figure G).
7. Insérez le poussoir (Figure H).
8. Placez le récipient à pulpe sous la sortie de pulpe, puis placez le collecteur de jus sous le bec de jus et ouvrez le couvercle du bec de jus (Figure J).



## UTILISATION - EXTRACTION DE JUS

Préparez les ingrédients avant utilisation.

- Achetez autant que possible des produits issus de l'agriculture biologique.
  - Utilisez des fruits et légumes frais et mûrs de bonne qualité. Les légumes mous ou les fruits trop mûrs peuvent rendre le jus épais et trouble.
  - Lavez tous les fruits et légumes. Utilisez une brosse sur les fruits et légumes plus durs. Enlevez les feuilles extérieures des produits non organiques. Épluchez les fruits et les légumes issus d'une agriculture non biologique ou traités avec de la cire. Coupez et jetez les morceaux présentant des coups et des taches, étant donné qu'ils pourraient altérer le goût du jus.
  - Regroupez les légumes-feuilles, le persil, l'herbe de blé, les pousses de soja, etc. en une petite boule compacte et insérez-la dans le tube à l'aide du poussoir.
  - Coupez les ingrédients fibreux en lamelles de 3 à 5 cm de long sur 1,5 à 2 cm d'épaisseur.
  - Coupez les ingrédients plus longs comme le céleri en morceaux de 3 à 5 cm.
  - Enlevez les noyaux des fruits comme les pêches, les prunes, les mangues, etc.
  - Épluchez les ingrédients à peau dure.
  - N'utilisez en aucun cas des ingrédients ayant une teneur élevée en huile, car cela pourrait endommager la tête de broyage.
  - N'utilisez en aucun cas des ingrédients durs tels que la noix de coco qui pourraient endommager votre extracteur de jus.
  - Ne traitez pas des ingrédients forts ou piquants, comme des oignons ou de l'ail. Vous n'arriverez jamais à vous débarrasser du goût même après un lavage consciencieux de l'extracteur de jus.
1. Vérifiez que l'appareil est éteint (O).
  2. Insérez la fiche dans la prise électrique.

L'interrupteur a trois positions : O, I, et ➤. La position O correspond à l'arrêt. La position I correspond à la marche. La position ➤ actionne votre extracteur de jus dans le sens inverse et n'est utilisée que un ingrédient est bloqué. Ne réglez en aucun cas la position de l'interrupteur directement de la position I à la position ➤ ou vice versa. Veuillez toujours à arrêter votre extracteur de jus en passant par la position d'arrêt O avant de passer à la position de marche, c.-à-d. passez de la position I à la position O et ensuite à la position ➤.

3. Allumez l'appareil (I).
4. Retirez le poussoir et laissez tomber les ingrédients dans le tube. Ne versez pas les ingrédients trop rapidement et n'introduisez pas trop d'ingrédients à la fois.
5. Remettez le poussoir en place et utilisez-le pour pousser délicatement les ingrédients dans le tube.
6. Une fois le traitement terminé, éteignez votre extracteur de jus (O).

---

## UTILISATION - SORBET SURGELÉ



Préparez les ingrédients avant utilisation.

- N'essayez pas de traiter des ingrédients qui sont surgelés en blocs. Laissez-les décongeler suffisamment pour qu'une fourchette puisse être insérée au centre de l'ingrédient.
  - Introduisez les ingrédients lentement.
  - N'exercez pas une force excessive pour pousser les ingrédients dans la machine.
  - Utilisez uniquement l'accessoire pour sorbet surgelé pour la préparation de sorbet. N'utilisez pas cet accessoire pour l'extraction de jus.
1. Suivez les instructions fournies dans la section ASSEMBLAGE, mais fixez l'accessoire pour sorbet à l'étape 2.
  2. Traitez les ingrédients comme vous le feriez pour l'extraction de jus, en tenant compte des points ci-dessus.

---

## DÉPANNAGE

### L'extracteur de jus arrête de fonctionner ou se bloque

1. Réglez l'interrupteur sur la position O.
2. Appuyez sur le bouton de réinitialisation  situé à l'arrière de l'appareil.
3. Appuyez et maintenez l'interrupteur sur la position  pendant quelques secondes, puis essayez à nouveau de faire fonctionner l'appareil.
4. Si la fonction  en sens inverse ne fonctionne pas, éteignez votre extracteur de jus, démontez-le et nettoyez-le, puis remontez-le.
5. Après avoir procédé au remontage, essayez à nouveau d'utiliser votre extracteur de jus.

### Difficulté de démontage

- Pour démonter plus facilement votre extracteur de jus, faites-le fonctionner sans aucun ingrédient pendant environ 30 secondes après utilisation.
  - Si le couvercle de la cuve supérieure ne peut pas être enlevé facilement, essayez de faire fonctionner votre extracteur de jus comme suit deux ou trois fois :
1. Réglez l'interrupteur de la position  à la position O et ensuite I. Avec le loquet du couvercle de la cuve supérieure en position ouverte, saisissez la cuve supérieure et faites-la pivoter vers l'avant et vers l'arrière jusqu'à ce qu'elle se dégage.
  2. Si la tête de broyage se coince, inversez la cuve supérieure et extrayez délicatement la tête de broyage par le bas.

---

## NETTOYAGE

- Faites fonctionner votre extracteur de jus sans aucun ingrédient pendant environ 30 secondes après utilisation. Ajoutez un peu d'eau chaude pendant le fonctionnement pour faciliter le démontage.
1. Éteignez l'appareil (O) et débranchez-le.
  2. Démontez l'appareil.
  3. Essuyez la partie extérieure du bloc moteur avec un chiffon humide et propre.
  4. Lavez les parties amovibles à l'eau chaude savonneuse, rincez-les bien, égouttez-les et séchez-les à l'air.
  5. Utilisez l'extrémité pointue de la brosse de nettoyage fournie pour nettoyer les endroits plus difficiles d'accès.
  6. Ouvrez le rabat en caoutchouc pour accéder au tube du bec verseur de jus. Voir la figure J pour l'emplacement du rabat en caoutchouc. Fermez correctement le rabat après le nettoyage.

 Vous pouvez laver ces pièces dans un lave-vaisselle. Toutefois, les conditions de lavage du lave-vaisselle affecteront la finition de la surface de l'appareil. Cela affecte l'apparence de l'appareil, non pas son fonctionnement.

## RECYCLAGE



Afin d'éviter les problèmes occasionnés à l'environnement et à la santé par des substances dangereuses, les appareils et les batteries rechargeables et non rechargeables présentant l'un de ces symboles ne doivent pas être éliminés avec les déchets municipaux non triés. Éliminez dans tous les cas les produits électriques et électroniques et, le cas échéant, les batteries rechargeables et non rechargeables, dans un centre officiel et approprié de collecte/recyclage.



## RECETTES

### UN JUS POUR VOS YEUX

Afin de garder des yeux brillants en bonne santé, le corps a besoin de beaucoup de vitamines B, de même que des vitamines C et E et des bêta carotènes. Essayez ce jus de temps à autres. Il est rafraîchissant et plein de vitamines.

- 3 carottes
- 2 pommes vertes, au goût prononcé
- ½ brocoli
- ½ poivron rouge

### JUS DE POMME - FRAISE

- 250g fraises
- 3 pommes vertes, au goût prononcé
- 1 un petit morceau de gingembre pelé
- Servez le jus sur un tapis de glaçons.

### BOISSON ÉNERGÉTIQUE

Les fruits et les légumes sont naturellement sucrés et permettent d'élaborer d'excellentes boissons énergétiques.

- 2 carottes
- 3 abricots, dénoyautés
- 2 pommes
- 50 ml de lait
- 5 g de germes de blé
- 5 ml de miel
- Exprimez le jus des fruits et des légumes. Incorporez le lait, le germe de blé et le miel.

### BOISSON D'ÉTÉ

- 3 tomates
- ½ concombre
- 1 branche de céleri
- 1/8 de citron vert

### COCKTAIL SALÉ

- 2 carottes
- 1 poignée de cresson
- 3 tomates
- 1 bouquet de feuilles de coriandre ou de basilic
- 1 branche de céleri
- ½ poivron rouge
- Quelques gouttes de Tabasco ou de sauce Worcestershire (facultatif)

### CAROTTE ET PERSIL

- 6 carottes
- 5 brins de persil

### TONIQUE VÉGÉTAL

- 1 poignée d'épinards
- 4 brins de persil
- 4 à 6 carottes

### COCKTAIL SUNSHINE

- 2 pommes
- 100 g de fraises

### COCKTAIL PASSION

- 50 g fraises
- ¼ d'ananas
- 1 grappe de raisins noirs

### ANANAS ET PAMPLEMOUSSE

- ½ pamplemousse
- ¼ d'ananas

Lees de instructies, bewaar ze goed en geef ze met het apparaat mee wanneer u deze aan een derde geeft. Verwijder alle verpakkingsmaterialen voor gebruik.

---

## **BELANGRIJKE VEILIGHEIDSMATREGELEN**

Volg de gebruikelijke veiligheidsmaatregelen, zoals:

Dit apparaat kan onder toezicht worden gebruikt door personen met verminderde lichamelijke, zintuiglijke of geestelijke vermogens of die gebrek aan ervaring of kennis hebben als iemand hen heeft uitgelegd hoe het apparaat moet worden gebruikt en ze de gevaren begrijpen.

Kinderen mogen het apparaat niet gebruiken of ermee spelen. Bewaar het apparaat en het snoer buiten het bereik van kinderen.

Altijd de stekker van het apparaat uit het stopcontact verwijderen als de mixer onbeheerd wordt achtergelaten, voordat de hulpstukken worden geplaatst of verwijderd en voordat het apparaat wordt gereinigd.

Verkeerd gebruik van het apparaat kan leiden tot letsels.

Indien het snoer beschadigd is, moet het door de fabrikant, een technicus of een ander deskundig persoon vervangen worden om eventuele risico's te vermijden.

- ⊗ Gebruik het apparaat niet in de buurt van badkuipen, douches, wastafels of andere reservoirs die water of andere vloeistoffen bevatten.
- Gebruik geen vingers of bestek om voedsel door de tube te duwen – alleen de duwer.
- Gebruik het apparaat niet voor andere doeleinden dan degene die in deze gebruiksaanwijzing worden beschreven.
- Gebruik alleen de bijgeleverde toebehoren of hulpstukken.
- Gebruik het apparaat niet bij beschadigingen of storingen.
- Gebruik de juicer niet langer dan 15 minuten, anders kan deze oververhit raken. Schakel de juicer na 15 minuten uit en laat deze minstens 30 minuten afkoelen.

## **UITSLUITEND VOOR HUISHOUELIJK GEBRUIK**

---

### **ONDERDELEN**

- |                                     |   |
|-------------------------------------|---|
| 1. Motoreenheid                     | 10. Borstel   |
| 2. Resetknop                        | 11. Maalkop   |
| 3. Schakelaar                       | 12. Fijne filter  |
| 4. Vergrendeling bovenste container | 13. Grove filter  |
| 5. Aandrijfas                       | 14. Hulpstuk voor sorbet  |
| 6. Bovenste container               | 15. Pulpkom   |
| 7. Afscherming tuit                 | 16. Sapkom  |
| 8. Deksel bovenste container        |  Vaatwasmachinebestendig |
| 9. Stamper                          |   |

---

### **VOORAFGAAND AAN HET EERSTE GEBRUIK**

- Verwijder al het verpakkingsmateriaal en de etiketten.
- Reinig de stamper, het deksel, de zeef, de afscheider, het filter, de pulpkom, de pers, de kan en de messen in warm zeepwater. Spoel en droog af.



- Reinig de motorbasis met een vochtige doek.
- Plaats het apparaat op een droge, stevige, horizontale ondergrond, bij een stopcontact.

---

## EENHEID

1. Zorg ervoor dat de rubberen flap onder de bovenste container in de sapuitloopbuis (afb. A) wordt gedrukt, bevestig dan de bovenste container aan de motoreenheid (afb. B).
2. Plaats het filter dat u wilt gebruiken in de bovenste container (afb. C). Het grove filter laat meer pulp in het geëxtraheerde sap komen.
3. Plaats de maalkop in de bovenste container (afb. D). Mogelijk moet u de maalkop enigszins draaien totdat deze op de juiste wijze op de zeskantige aandrijfjas past. Druk de maalkop volledig in. Als u dat niet doet, kunt u in de volgende stap het deksel van de bovenste container niet plaatsen.
4. Lijn de ▼-markering van het deksel van de bovenste container uit met de ▲-markering op de motoreenheid (afb. E).
5. Draai het bovenste deksel met de klok mee totdat de ■-markering op het bovenste deksel is uitgelijnd met de ▲-markering op de motoreenheid (afb. F).
6. Doe de vergrendeling van de bovenste container naar boven (afb G).
7. Plaats de stamper (afb H).
8. Plaats de pulpkom onder de sapuitloop, plaats vervolgens de sapkom onder de sapuitloop en open het deksel van de sapuitloop (afb. J).



---

## GEBRUIK - JUICEN

Bereid de ingrediënten voor gebruik voor.

- Gebruik biologisch geteelde producten, indien mogelijk.
- Gebruik verse en rijpe groenten en fruit van goede kwaliteit. Zachte groenten of overrijpe vruchten kunnen het sap dik en troebel maken.
- Was alle groenten en fruit. Gebruik een borstel voor harde groenten of hard fruit. Verwijder de buitenste bladeren van niet-biologische groenten of fruit. Schil niet-biologisch of gewaxt fruit of groenten. Verwijder en snijd kneuzingen en vlekken uit, aangezien deze de smaak van het sap kunnen beïnvloeden.
- Maak een kleine, strakke bal van groene bladgroenten, peterselie, tarwegras, taugé, enz. en duw deze met de stamper door de buis.
- Snijd vezelige ingrediënten in plakken van 3-5 cm lang en 1,5 - 2 cm dik.
- Snijd langere ingrediënten zoals selderij in stukken van 3-5 cm.
- Verwijder stenen uit fruit zoals perziken, pruimen, mango's, enz.
- Schil ingrediënten met harde schil.
- Verwerk nooit ingrediënten met een hoog oliegehalte, omdat dit de maalkop kan beschadigen.
- Verwerk nooit harde ingrediënten zoals kokosnoot, omdat deze uw juicer zullen beschadigen.
- Juice nooit iets met sterke of scherpe smaak, zoals uien of knoflook. Hoe goed u uw sapcentrifuge ook schoonmaakt, u zal nooit van de smaak afraken.

1. Controleer of het apparaat is uitgeschakeld (O).
2. Steek de stekker in het stopcontact.

De schakelaar heeft drie standen: O, I en O is uit. I is aan. laat uw juicer in de omgekeerde richting werken en wordt alleen gebruikt als iets vastloopt. Verplaats de schakelaar nooit rechtstreeks van I naar of omgekeerd. Stop altijd uw juicer door naar O te schakelen voordat u de bedieningsrichting wijzigt, dwz van I naar O naar

3. Schakel het apparaat in (I).
4. Verwijder de stamper en laat de ingrediënten in de buis vallen. Breng de ingrediënten niet te snel in en laad niet te veel ingrediënten tegelijk.
5. Plaats de stamper terug en gebruik deze om de ingrediënten voorzichtig door de buis te duwen.
6. Als u klaar bent, schakelt u uw juicer uit (O).

---

## GEBRUIK - SORBET



Bereid de ingrediënten voor gebruik voor.

- Probeer geen ingrediënten te verwerken die bevroren zijn. Laat ze voldoende ontdooien tot u met een vork in het midden van het ingrediënt kan prikken.
  - Breng de ingrediënten langzaam in.
  - Gebruik geen buitensporige kracht om de ingrediënten door het apparaat te duwen.
  - Gebruik het hulpstuk voor sorbet alleen als u sorbet maakt. Monteer het niet tijdens het juicen.
1. Volg de instructies onder MONTAGE, maar plaats het hulpstuk voor sorbet bij stap 2.
  2. Verwerk de ingrediënten zoals u dat zou doen bij het juicen, met inachtneming van de bovenstaande punten.

---

## PROBLEEMOPLOSSING

### Juicer stopt met werken of loopt vast

1. Zet de schakelaar op O.
2. Druk op de resetknop  aan de bovenkant van het apparaat.
3. Houd de schakelaar enkele seconden ingedrukt in de -stand en probeer het vervolgens opnieuw.
4. Als de omgekeerde -functie niet werkt, zet u de juicer uit, demonteert u hem en maakt u hem schoon en zet u hem weer in elkaar.
5. Probeer na het hermonteren uw juicer opnieuw te gebruiken.

### Problemen bij het demonteren

- Om uw juicer gemakkelijker te demonteren, laat u hem na gebruik ongeveer 30 seconden zonder ingrediënten erin werken.
  - Als het deksel van de bovenste container niet eenvoudig kan worden verwijderd, probeer dan de juicer twee of drie keer op de volgende manier te gebruiken:
1. Verplaats de schakelaar van  naar O naar I. Houd het deksel van de bovenste container in de open stand, pak de bovenste container vast en draai deze heen en weer totdat deze loskomt.
  2. Als de maalkop vast komt te zitten, keer dan de bovenste container om en duw de maalkop voorzichtig van onderaf naar buiten.

---

## REINIGEN

- Laat na gebruik uw juicer ongeveer 30 seconden zonder ingrediënten erin werken. Voeg een beetje warm water toe terwijl deze in werking is om de demontage te vergemakkelijken.
1. Schakel het apparaat uit (O) en haal de stekker uit het stopcontact.
  2. Demonteer het apparaat.
  3. Veeg de buitenkant van de motoreenheid schoon met een vochtige doek.
  4. Was de verwijderbare delen in een warm sopje, spoel goed af, laat uitdroppen en laat aan de lucht drogen.
  5. Gebruik het puntige uiteinde van het meegeleverde schoonmaakborsteltje om plaatsen te reinigen die moeilijker te bereiken zijn.
  6. Open de rubberen flap om toegang te krijgen tot de sapuitloopbuis. Zie afbeelding J voor de locatie van de rubberen flap. Sluit de flap goed na het reinigen.



U kunt deze onderdelen in een vaatwasmachine wassen.

Wanneer u de vaatwasmachine gebruikt, zal dit de afwerking van de oppervlakten beïnvloeden. De schade is normaal uitsluitend esthetisch en heeft geen invloed op de werking van het apparaat.

## RECYCLING

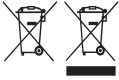

Om milieu- en gezondheidsproblemen door gevaarlijke stoffen te vermijden, mogen apparaten en oplaadbare en niet oplaadbare batterijen met een van deze symbolen niet samen met het huishoudelijk afval worden verwijderd. Breng elektrische en elektronische producten en, indien van toepassing, oplaadbare en niet-oplaadbare batterijen, altijd naar een officieel recycling-/inzamelpunt.

## RECEPTEN



### BRUISEND OOGMEDIJN

Om gezonde, glanzende ogen te behouden, heeft ons lichaam heel wat B vitamines maar ook vitamines C, E en beta-carotene nodig. Gebruik dit vruchtensap af en toe als een verfrissend en lekker vitamine verrijkt drankje.

- 3 wortelen
- 2 groene, scherpe appels
- ½ broccoli
- ½ rode paprika

### APPEL EN AARDBEI WHIZZ

- 250g aardbeien
- 3 groene, scherpe appels
- 1 klein stukje gember, gepeld
- Opdienen over.

### ENERGIEDRANK

Fruit en groente zijn van nature zoet en vormen uitstekende energiedrankjes.

- 2 wortels
- 3 abrikozen, ontpit
- 2 appels
- 50 ml melk
- 5 g tarwekiemen
- 5 ml honing

Pers het fruit en de groente, bewaar het sap. Roer de melk, tarwekiemen en de honing erdoor.

### VITAMINEDRANK

Dit drankje bevat veel vitamine uit de B-groep, vitamine C en de mineraal calcium.

- 1 pastinaak
- ½ groene paprika
- 1 broccoli
- 2 wortels
- 1 zoete aardappel
- 1 selderijstengel

U kunt meer wortel of pastinaak toevoegen indien u een zoetere smaak wenst.

### ANANAS EN GRAPEFRUIT

- ½ grapefruit
- ¼ ananas

### SMAAKVOLLE COCKTAIL

- 2 wortels
- 1 handvol waterkers
- 3 tomaat
- 1 bosje koriander of basilicum
- 1 selderijstengel
- ½ rode paprika
- Een paar druppels tabasco of Worcestershiresaus (optioneel)

### ZOMERDRANKJE

- 3 tomaten
- ½ komkommer
- 1 selderijstengel
- 1/8 limoen

### WORTEL EN PETERSELIE

- 6 wortels
- 5 takjes peterselie

### KOOL, SELDERIJ EN WORTEL

- ½ groene kool
- 2 selderijstengel
- 3 wortels

### GROENTENTONIC

- 1 handvol spinazie
- 4 takjes peterselie
- 4-6 wortels

### ZONNECOCKTAIL

- 2 appels
- 100 g aardbeien

### PASSIECOCKTAIL

- 50 g aardbeien
- ¼ ananas
- 1 tros rode druiven

### LIMONADE

- 4 appels
- ¼ citroen
- Opdienen op ijs.

Leggere le istruzioni e conservarle al sicuro. In caso di cessione dell'apparecchio ad altre persone, consegnare anche le istruzioni. Rimuovere tutto l'imballaggio prima dell'uso.

---

## NORME DI SICUREZZA IMPORTANTI

Osservare le precauzioni fondamentali di sicurezza, e in particolare quanto segue:

Questo apparecchio può essere utilizzato da persone con ridotte capacità fisiche, sensoriali o mentali o che manchino di esperienza o conoscenza dell'apparecchio, a condizione che siano controllate o istruite da un adulto e che siano in grado di capirne i rischi.

I bambini non devono utilizzare o giocare con l'apparecchio. Tenere l'apparecchio ed il cavo fuori dalla portata dei bambini.

Verificare che l'apparecchio sia spento e scollegato dalla presa di alimentazione dopo l'uso e prima della pulizia o dell'inserimento/rimozione di accessori o parti.

L'uso errato dell'apparecchio può causare lesioni.

Se il cavo è danneggiato, farlo cambiare dal fabbricante, da un rivenditore autorizzato o da personale similmente qualificato, per evitare incidenti.

- ⊗ Non utilizzare l'apparecchio vicino a vasche da bagno, docce, lavandini o altri recipienti contenenti acqua.
- Non utilizzare dita o posate per spingere il cibo all'interno del tubo di inserimento – utilizzare solo lo spingitore.
- Non usare l'apparecchio per altri scopi se non quelli per i quali è stato progettato, di seguito descritti in questo manuale di istruzioni.
- Montare sull'apparecchio solo gli accessori o gli elementi dati in dotazione.
- Non usare l'apparecchio se è danneggiato o funziona male.
- Non mettere in funzione l'estrattore di succo in maniera continua per più di 15 minuti perché può surriscaldarsi. Dopo 15 minuti spegnere e lasciarlo riposare per almeno 30 minuti.

### SOLO PER USO DOMESTICO

---

## PARTI

- |  |   |
|--|---|
| 1. Base del motore                           | 10. Spazzola per la pulizia   |
| 2. Pulsante di ripristino                    | 11. Coclea  |
| 3. Interruttore                              | 12. Filtro a maglia fine  |
| 4. Fermo coperchio del contenitore superiore | 13. Filtro a maglia grossa  |
| 5. Albero di trasmissione                    | 14. Accessorio per sorbetti   |
| 6. Contenitore superiore                     | 15. Raccogliitore della polpa   |
| 7. Coperchio del beccuccio                   | 16. Raccogliitore del succo   |
| 8. Coperchio del contenitore superiore       |  Lavabile in lavastoviglie |
| 9. Spingitore                                |   |

---

## AL PRIMO UTILIZZO

- Rimuovere qualsiasi materiale di imballaggio e le etichette.
- Lavare le parti rimovibili in acqua calda e sapone. Sciacquare e asciugare.
- Pulire la base del motore con un panno umido.
- Posizionare l'apparecchio su una superficie asciutta, stabile e uniforme vicino a una presa di corrente.

---

## MONTAGGIO

1. Prima di tutto, assicurarsi che l'aletta di gomma sotto il contenitore superiore venga spinta all'interno del tubo del beccuccio (Fig. A), poi montare il contenitore superiore sulla base del motore (Fig. B).
2. Inserire il filtro che si desidera utilizzare nel contenitore superiore (fig. C). Il filtro a maglia grossa fa sì che la maggior parte della polpa si mescoli con il succo estratto.
3. Inserire la coclea nel contenitore superiore (fig. D). Potrebbe essere necessario ruotare leggermente la coclea fino a quando si inserirà correttamente sull'albero di trasmissione esagonale. Premere la coclea fino in fondo. In caso contrario, non sarà possibile montare il coperchio del contenitore superiore nella fase successiva.
4. Allineare il segno ▼ del coperchio del contenitore superiore con il segno ▲ sulla base del motore (fig. E).
5. Ruotare il coperchio superiore in senso orario fino a quando il segno ■ sul coperchio superiore è allineato con il segno ▲ sulla base del motore (fig. F).
6. Sollevare il fermo sul coperchio del contenitore superiore (fig. G).
7. Inserire lo spingitore (fig. H).
8. Disporre il contenitore della polpa sotto l'uscita della polpa, poi posizionare il raccogliore del succo sotto il beccuccio e aprire il coperchio del beccuccio (fig. J).



---

## USO - ESTRAZIONE DEL SUCCO

Preparare gli ingredienti prima dell'uso.

- Comprare, quando possibile, prodotti coltivati in modo biologico.
  - Utilizzare frutta e verdura di buona qualità, fresca e matura. Le verdure morbide o la frutta troppo matura possono rendere il succo viscoso e torbido.
  - Lavare tutta la frutta e la verdura. Utilizzare una spazzola su quelle più dure. Rimuovere le foglie esterne dei prodotti non biologici. Sbucciare qualsiasi frutta o verdura non biologica o cerata. Tagliare e scartare le parti ammaccate e macchiate in quanto possono influire sul gusto del succo.
  - Pressare le verdure in foglia, il prezzemolo, l'erba di grano, i germogli, etc. formando una piccola palla e spingerla lungo il tubo di inserimento con lo spingitore.
  - Tagliare gli ingredienti fibrosi in fette lunghe 3-5 cm e spesse 1.5 - 2 cm.
  - Tagliare gli ingredienti più lunghi come il sedano in pezzi da 3-5 cm.
  - Togliere i noccioli da frutta come pesche, prugne, manghi, etc.
  - Sbucciare gli ingredienti con buccia dura.
  - Non lavorare ingredienti che hanno un alto contenuto di olio in quanto si può danneggiare la coclea.
  - Non lavorare gli ingredienti duri come la noce di cocco in quanto si può danneggiare l'estrattore di succo.
  - Non inserire ingredienti forti o pungenti, come cipolle o aglio. Anche pulendo bene l'estrattore di succo, non ne eliminerete mai il sapore.
1. Controllare che l'apparecchio sia spento (O).
  2. Inserire la spina nella presa di corrente.
  3. L'interruttore ha tre posizioni: O, I, e ➤. O è spento. I è acceso. ➤ fa funzionare l'estrattore di succo in senso contrario e viene utilizzato soltanto se qualcosa rimane incastrato. Non spostare l'interruttore direttamente da I a ➤ o viceversa. Arrestare sempre l'estrattore di succo portandolo su O prima di cambiare la direzione di funzionamento cioè da I ad O a ➤.
  4. Accendere l'apparecchio (I).
  5. Rimuovere lo spingitore e inserire gli ingredienti lungo il tubo di inserimento. Non inserire gli ingredienti troppo velocemente e non caricare troppi ingredienti contemporaneamente.
  6. Reinserrire lo spingitore e utilizzarlo per spingere delicatamente gli ingredienti lungo il tubo di inserimento.
  7. Alla fine, spegnere l'estrattore di succo (O).

---

## USO - SORBETTO CON INGREDIENTI CONGELATI



Preparare gli ingredienti prima dell'uso.

- Non cercare di lavorare gli ingredienti ancora congelati. Lasciarli scongelare sufficientemente in modo che si possa inserire una forchetta al centro dell'ingrediente.
  - Inserire gli ingredienti lentamente.
  - Non utilizzare forza eccessiva per spingere gli ingredienti nell'apparecchio.
  - Utilizzare soltanto l'accessorio apposito per preparare il sorbetto. Non montarlo quando l'apparecchio funziona come estrattore di succo.
1. Seguire le istruzioni alla voce ASSEMBLAGGIO ma montare l'accessorio per sorbetti durante la fase 2.
  2. Lavorare gli ingredienti come con l'estrattore di succo tenendo in considerazione quanto sopra riportato.

---

## RISOLUZIONE PROBLEMI

### L'estrattore di succo smette di funzionare o si blocca

1. Posizionare l'interruttore su O.
2. Premere il pulsante di ripristino  nella parte posteriore dell'apparecchio.
3. Premere e tenere premuto l'interruttore nella posizione  per alcuni secondi, poi provare a mettere di nuovo in funzione.
4. Se la funzione di inversione  non funziona, spegnere l'estrattore di succo, smontarlo e pulirlo, quindi rimontarlo.
5. Dopo il rimontaggio provare a mettere di nuovo in funzione l'estrattore di succo.

### Difficoltà nello smontaggio

- Per smontare l'estrattore di succo più facilmente, farlo funzionare senza ingredienti per circa 30 secondi dopo l'uso.
  - Se il coperchio del contenitore superiore non può essere rimosso facilmente, provare a fare funzionare l'estrattore di succo nel seguente modo due o tre volte:
1. Spostare l'interruttore da  a O a I. Con il fermo del coperchio del contenitore superiore in posizione aperta, afferrare il contenitore superiore e ruotarlo indietro e avanti fino a quando si libera.
  2. Se la coclea si blocca, capovolgere il contenitore superiore e staccare delicatamente la coclea da sotto.

---

## PULIZIA

- Fare funzionare l'estrattore di succo senza ingredienti per circa 30 secondi dopo l'uso. Aggiungere un po' di acqua calda mentre è in funzione per facilitare lo smontaggio.
1. Spegnere l'apparecchio (O) e scollegarlo.
  2. Smontare l'apparecchio.
  3. Pulire la parte esterna del gruppo motore con un panno umido pulito.
  4. Lavare le parti rimovibili in acqua calda e detersivo, sciacquare bene, lasciare scolare e asciugare.
  5. Utilizzare l'estremità appuntita della spazzola per la pulizia in dotazione per facilitare la pulizia delle parti più difficili da raggiungere.
  6. Aprire l'aletta di gomma per accedere al tubo del beccuccio. Vedere la figura J per la posizione dell'aletta di gomma. Chiudere l'aletta in modo adeguato dopo la pulizia.

 Queste parti sono lavabili in lavastoviglie.

Se si usa la lavastoviglie, l'ambiente estremo al suo interno altera le finiture superficiali. Il danno dovrebbe essere solo estetico e non dovrebbe modificare l'operatività dell'apparecchio.

## RICICLO



Per evitare problemi di salute ed ambientali dovuti a sostanze pericolose, gli apparecchi e le batterie ricaricabili e non ricaricabili contrassegnati con uno di questi simboli non devono essere smaltiti con i rifiuti urbani indifferenziati. Smaltire i prodotti elettrici ed elettronici e, quando possibile, le batterie ricaricabili e non ricaricabili, in un punto di raccolta autorizzato per il riciclo/la raccolta.

## RICETTE

### BEVANDA FRIZZANTE, PER LA SALUTE DEGLI OCCHI

Per mantenere gli occhi in buona salute, il corpo ha bisogno di molta vitamina B, come anche la vitamina C ed E e il betacarotene. Questo drink rinfrescante e ricco di vitamine è la soluzione ideale.

- 3 carote
- 2 mele verdi
- ½ broccolo
- ½ peperone rosso

### BEVANDA ALLA MELA E FRAGOLA

- 250g fragole
- 3 mele verdi
- 1 pezzettino di zenzero sbucciato
- Servire con ghiaccio.

### BEVANDA ENERGETICA

La frutta e la verdura sono naturalmente dolci e da esse si ottengono bevande energetiche eccellenti.

- 2 carote
- 3 albicocche (denocciolate)
- 2 mele
- 50 ml di latte
- 5 g di germe di grano
- 5 ml di miele

Estrarre il succo dei frutti e delle verdure.

Aggiungere, mescolando, il latte, il germe di grano e il miele.

### BEVANDA VITAMINICA

Questa bevanda è ricca di vitamine del gruppo B, vitamina C e calcio.

- 1 pastinaca
- ½ peperone verde
- 1 broccolo
- 2 carote
- 1 patata dolce
- 1 gambo di sedano

Per un sapore più dolce, aggiungere più carota o pastinaca.

### COCKTAIL SALATO

- 2 carote
- 1 manciata di crescione
- 3 pomodori
- 1 mazzetto di coriandolo o foglie di basilico
- 1 gambo di sedano
- ½ peperone rosso
- Qualche goccia di tabasco o salsa Worcestershire (a discrezione)

### BEVANDA ESTIVA

- 3 pomodori
- ½ cetriolo
- 1 gambo di sedano
- 1/8 di lime

### CAROTA E PREZZEMOLO

- 6 carote
- 5 gambi di prezzemolo

### CAVOLO, SEDANO E CAROTA

- ½ cavolo verde
- 2 gambi di sedano
- 3 carote

### BEVANDA VEGETALE RICOSTITUENTE

- 1 manciata di spinaci
- 4 gambi di prezzemolo
- 4-6 carote

### SUNSHINE COCKTAIL

- 2 mele
- 100 g di fragole

### PASSION COCKTAIL

- 50 g di fragole
- ¼ di ananas
- 1 grappolo di uva nera

### ANANAS E POMPELMO

- ½ pompelmo
- ¼ di ananas

### LIMONATA

- 4 mele
- ¼ di limone
- Servire con ghiaccio.



Lea las instrucciones, guárdelas en un lugar seguro y, en caso de dar el aparato a otra persona, entréguelas también. Retire todo el embalaje antes de usar el aparato.

---

## MEDIDAS DE SEGURIDAD IMPORTANTES

Siga las precauciones básicas de seguridad, incluyendo:

Este aparato puede ser utilizado por personas inexpertas o con discapacidad física, sensorial o mental, siempre que hayan sido supervisadas o instruidas en su uso y comprendan los riesgos que conlleva. No permita que los niños utilicen el aparato ni jueguen con él. Mantenga el aparato y el cable fuera del alcance de los niños.

Desconecte siempre el aparato de la toma de corriente si lo va a dejar desatendido y antes de montarlo, desmontarlo o limpiarlo.

El uso inadecuado del aparato puede ocasionar heridas.

Si el cable está dañado, deberá sustituirlo el fabricante, su servicio técnico o un profesional igualmente cualificado para evitar posibles riesgos.

⊗ No utilice el aparato cerca de bañeras, duchas, lavabos u otros recipientes que contengan agua.

- No utilice los dedos o cubiertos para empujar los alimentos a través del tubo.
- No use el aparato para ningún fin distinto a los descritos en estas instrucciones.
- No ponga ningún otro accesorio o pieza que no haya sido adquirido del fabricante.
- No use el aparato si está dañado o si no funciona bien.
- No utilice el aparato durante más de 15 minutos seguidos para evitar que se recaliente. Después de 15 minutos de funcionamiento, apague el aparato y deje que se enfríe al menos 30 minutos.

### SOLO PARA USO DOMÉSTICO

---

## PARTES

- |  |  |
|--|--|
| 1. Unidad motora                             | 10. Cepillo de limpieza  |
| 2. Botón de reinicio                         | 11. Cabezal triturador   |
| 3. Interruptor                               | 12. Filtro fino  |
| 4. Cierre de la tapa del recipiente superior | 13. Filtro grueso  |
| 5. Eje motor                                 | 14. Accesorio para sorbete   |
| 6. Recipiente superior                       | 15. Depósito para pulpa  |
| 7. Solapa de la salida de zumo               | 16. Depósito para zumo   |
| 8. Tapa del recipiente superior              |  Apto para lavavajillas |
| 9. Empujador                                 |  |

---

## ANTES DEL PRIMER USO

- Retire todo el material de embalaje y las etiquetas.
- Lave con agua caliente y jabón las piezas extraíbles. Enjuague las piezas y séquelas.
- Limpie la unidad motor con un paño húmedo.
- Coloque el aparato en una superficie seca, firme y nivelada cerca de una toma de corriente.

---

## MONTAJE

1. Primero, compruebe que la lengüeta de goma situada en la parte inferior del recipiente superior está colocada en el tubo de salida de zumo (fig. A). A continuación, encaje el recipiente superior sobre la unidad motora (fig. B).
2. Elija el filtro que vaya a utilizar e introdúzcalo en el recipiente superior (fig. C). El filtro grueso permite que se mezcle más pulpa con el zumo extraído.



3. Introduzca el cabezal triturador en el recipiente superior (fig. D). Es posible que necesite girar un poco el cabezal para ajustarlo sobre la ranura hexagonal del eje motor. Presione el cabezal triturador hasta que encaje, ya que de otro modo no podrá colocar la tapa del recipiente superior en el paso siguiente.
4. Sitúe la marca ▼ de la tapa del recipiente superior sobre la marca ▲ de la unidad motora (fig E).
5. Gire la tapa del recipiente en el sentido de las agujas del reloj hasta que la marca ■ de la tapa se sitúe sobre la marca ▲ de la unidad motora (fig. F).
6. Levante el cierre de la tapa del recipiente superior (fig. G).
7. Introduzca el empujador (fig H).
8. Sitúe el depósito de pulpa bajo la salida de pulpa; a continuación, sitúe el depósito de zumo bajo la salida de zumo y abra la solapa de la salida de zumo (fig. J).



## UTILIZACIÓN: ZUMOS

Prepare los ingredientes antes de empezar.

- Compre fruta y verdura ecológica siempre que sea posible.
  - Utilice fruta y verdura de buena calidad, fresca y madura. La verdura blanda o la fruta demasiado madura pueden espesar o enturbiar el zumo.
  - Lave siempre la fruta y la verdura, utilizando un cepillo en las piezas más firmes. Deseche las hojas exteriores de las hortalizas que no sean de cultivo ecológico. Pele la fruta o verdura no ecológica encerada. Corte los trozos con manchas y magulladuras para que no afecten al sabor del zumo.
  - Haga una bola apretada con los manojos de verdura de hoja verde, perejil, hierba de trigo, brotes de soja, etc. y ayúdelos a bajar por el tubo presionando con el empujador.
  - Corte los ingredientes fibrosos en rodajas de 3-5 cm de longitud y 1,5 - 2 cm de grosor.
  - Corte los ingredientes más largos, como el apio, en trozos de 3-5 cm.
  - Deshuese la fruta como melocotones, ciruelas, mangos, etc.
  - Pele los ingredientes de piel dura.
  - No utilice nunca ingredientes con un elevado contenido de aceite, ya que podrían estropear el cabezal triturador.
  - No utilice nunca ingredientes duros como el coco, ya que estropearían el aparato.
  - No utilice ingredientes de olor fuerte o penetrante como ajos o cebollas, ya que no conseguirá eliminar su sabor por muy bien que limpie el aparato.
1. Compruebe que el aparato está apagado (O).
  2. Enchufe el aparato.
  3. El interruptor tiene tres posiciones: O, I y ➔ O es apagado. I es encendido. ➔ hace funcionar el aparato marcha atrás y solo se utiliza si se atasca algún ingrediente. Nunca pase el interruptor directamente de I a ➔ o viceversa. Antes de cambiar la dirección de funcionamiento, detenga el aparato colocando el interruptor en O; es decir, primero I, luego O, luego ➔ .
  4. Encienda el aparato (I).
  5. Retire el empujador e introduzca los ingredientes en el tubo. No introduzca demasiados ingredientes a la vez ni demasiado rápido.
  6. Coloque el empujador y utilícelo para presionar ligeramente los ingredientes y así ayudarlos a bajar por el tubo.
  7. Cuando haya acabado, apague el aparato (O).

## UTILIZACIÓN: SORBETES

Prepare los ingredientes antes de empezar.



- No intente utilizar ingredientes recién sacados del congelador. Deje que se descongelen hasta que pueda pincharlos hasta el medio con un tenedor.
- Introduzca los ingredientes poco a poco.
- No empuje los ingredientes con demasiada fuerza.
- Utilice el accesorio para sorbete solo para hacer sorbetes. No lo utilice para hacer zumo.

1. Siga las instrucciones de MONTAJE pero, en el paso 2, coloque el accesorio para sorbete.
2. Proceda con los ingredientes igual que al hacer zumo, teniendo en cuenta las observaciones precedentes.

---

## RESOLUCIÓN DE PROBLEMAS

### El aparato se detiene o se atasca

1. Coloque el interruptor en la posición O.
2. Pulse el botón de reinicio  situado en la parte trasera del aparato.
3. Presione y mantenga el interruptor en la posición  durante unos segundos e intente utilizar de nuevo el aparato.
4. Si la función de marcha atrás  no funciona, apague el aparato, desmóntelo, límpielo y vuelva a montarlo.
5. Una vez montado, intente utilizar el aparato de nuevo.

### Dificultades para desmontar el aparato

- Para facilitar el desmontaje del aparato, cuando haya acabado de usarlo déjelo funcionar 30 segundos sin ningún ingrediente.
  - Si no consigue extraer la tapa del recipiente superior, intente hacer funcionar el aparato dos o tres veces como se describe a continuación:
1. Pase el interruptor de  a O y luego a I. Con el cierre de la tapa del recipiente superior abierto, sujete el recipiente superior y muévalo hacia adelante y hacia atrás hasta que se suelte.
  2. Si el cabezal de triturado se atasca, dé la vuelta al recipiente superior y presione suavemente el cabezal desde abajo para extraerlo.

---

## LIMPIEZA

- Cuando haya acabado de usar el aparato, déjelo funcionar 30 segundos sin ningún ingrediente. Mientras está funcionando, añada un poco de agua tibia para que sea más fácil desmontarlo.
1. Coloque el interruptor en la posición de apagado (O) y desenchúfelo.
  2. Desmonte el aparato.
  3. Limpie el exterior de la unidad motora con un paño húmedo.
  4. Lave las piezas extraíbles con agua y jabón, enjuáguelas, escúrralas y déjelas secar.
  5. Utilice el extremo afilado del cepillo de limpieza proporcionado para llegar a las zonas más difíciles de limpiar.
  6. Abra la lengüeta de goma para acceder al tubo de salida de zumo. Consulte en la figura J la ubicación de la lengüeta de goma. Cierre bien la lengüeta después de limpiar.
-  Puede lavar estas piezas en el lavavajillas.

Si usa el lavavajillas, las condiciones adversas durante el lavado pueden afectar a los acabados de las superficies del aparato. El daño será solo estético y no debería afectar al funcionamiento del aparato.

---

## RECICLAJE



Para evitar problemas medioambientales y de salud derivados de sustancias peligrosas, los electrodomésticos y las pilas recargables y no recargables en las que aparezca uno de estos símbolos no deben eliminarse junto con los residuos urbanos no seleccionados. Deseche siempre los aparatos eléctricos y electrónicos y, cuando corresponda, las pilas recargables y no recargables, en puntos oficiales de recogida/reciclado adecuados.

## RECETAS

### BATIDO PARA MANTENER EL BRILLO DE LOS OJOS

Para mantener unos ojos sanos y con brillo, nuestro cuerpo necesita un suministro abundante de vitaminas B, así como de vitaminas C y E y de betacaroteno. Beba este zumo regularmente, es una forma refrescante y sabrosa de aportar vitaminas.

- 3 zanahorias
- 2 manzanas verdes
- ½ brócoli
- ½ pimiento rojo

### BATIDO DE FRESA Y MANZANA

- 250 g de fresas
- 3 manzanas verdes
- 1 pedazo pequeño de jengibre, pelado
- Sírvalo con hielo.

### BEBIDA ENERGÉTICA

Las frutas y verduras contienen azúcares naturales, lo que las convierte en excelentes bebidas energéticas.

- 2 zanahorias
- 3 albaricoques deshuesados
- 2 manzanas
- 50 ml de leche
- 5 g de germen de trigo
- 5 ml de miel

Licue las frutas y verduras. Añada la leche, el germen de trigo y la miel.

### BEBIDA MULTIVITAMINAS

Esta bebida contiene una alta cantidad de vitaminas del grupo B, vitamina C y calcio.

- 1 chirivía
- ½ pimiento verde
- 1 brócoli
- 2 zanahorias
- 1 boniato
- 1 tallo de apio

Si desea que la bebida sea más dulce, añada más zanahoria o chirivía

### CÓCTEL SALADO

- 2 zanahorias
- 1 puñado de berro
- 3 tomates
- 1 manojo de cilantro u hojas de albahaca
- 1 tallo de apio
- ½ pimiento rojo
- Unas gotas de Tabasco o salsa Worcestershire

(opcional)

### BEBIDA DE VERANO

- 3 tomates
- ½ pepino
- 1 tallo de apio
- ¼ de lima

### ZANAHORIA Y PEREJIL

- 6 zanahorias
- 5 ramitas de perejil

### REPOLLO, APIO Y ZANAHORIA

- ½ repollo
- 2 tallos de apio
- 3 zanahorias

### TÓNICO VEGETAL

- 1 puñado de espinacas
- 4 ramitas de perejil
- 4-6 zanahorias

### CÓCTEL DEL SOL

- 2 manzanas
- 100 g de fresas

### CÓCTEL DE LA PASIÓN

- 50 g de fresas
- ¼ piña
- 1 racimo de uvas tintas

### PIÑA Y POMELO

- ½ pomelo
- ¼ de piña

### LIMONADA

- 4 manzanas
- ¼ de limón
- Servir con hielo.

### PIÑA, FRESA Y MANZANA

- 1 manzana
- ¼ de piña
- 100 g de fresas



Leia as instruções e guarde em lugar seguro. Forneça-as também caso venha a fornecer o aparelho a alguém. Retire todo o material de embalar antes da utilização.

---

## MEDIDAS DE PRECAUÇÃO IMPORTANTES

Siga as precauções básicas de segurança, incluindo:

Este aparelho pode ser utilizado por pessoas com capacidades físicas, sensoriais ou mentais reduzidas ou com falta de experiência e conhecimento desde que supervisionadas/instruídas e que compreendam os riscos envolvidos.

As crianças não devem usar nem brincar com o aparelho. Mantenha o aparelho e o cabo fora do alcance das crianças.

Desligue sempre o aparelho da tomada de alimentação, caso seja deixado sem supervisão e antes de desmontar, voltar a montar ou limpar.

Utilizar o aparelho incorretamente poderá resultar em ferimentos.

Se o cabo estiver danificado, o fabricante, o seu agente de assistência técnica ou qualquer profissional devidamente qualificado deverá substituí-lo para se evitarem riscos.

- ⊗ Não utilize o aparelho perto de casas de banho, duchas, bacias ou outros recipientes que contêm água.
- Não utilize os dedos ou talheres para empurrar os alimentos pelo cano – apenas o empurrador.
- Não utilize o aparelho para quaisquer outras finalidades senão as descritas nestas instruções.
- Não utilize acessórios ou peças que não sejam fornecidos pela nossa empresa.
- Não utilize o aparelho se estiver danificado ou se o seu funcionamento for defeituoso.
- Não deixe o aparelho desacompanhado enquanto estiver ligado à corrente.
- Não opere o extrator de sumo continuamente por mais de 15 minutos, uma vez que poderá sobreaquecer. Passados 15 minutos, desligue-o e deixe que repouse por um mínimo de 30 minutos.

### APENAS PARA USO DOMÉSTICO

---

## PEÇAS

- |  |  |
|--|--|
| 1. Base do motor                         | 10. Escova de limpeza  |
| 2. Botão de reposição                    | 11. Cabeça de moagem   |
| 3. Interruptor                           | 12. Filtro fino  |
| 4. Fecho da tampa do recipiente superior | 13. Filtro grosso  |
| 5. Eixo de acionamento                   | 14. Acessório para sorvete congelado   |
| 6. Recipiente superior                   | 15. Coletor de polpa   |
| 7. Tampa do bico do extrator de sumo     | 16. Coletor de sumo  |
| 8. Tampa do recipiente superior          |  Lavável na máquina |
| 9. Empurrador                            |  |

---

## ANTES DA PRIMEIRA UTILIZAÇÃO

- Remova qualquer material de embalagem e etiquetas.
- Lave as peças removíveis em água morna com detergente. Enxague e seque.
- Limpe a base do motor com um pano húmido.
- Coloque o aparelho numa superfície seca, firme e nivelada, perto de uma tomada elétrica.

---

## MONTAGEM

1. Antes de começar, certifique-se de que a aba de borracha situada sob o recipiente superior é empurrada para o interior do tubo do bico do extrator de sumo (fig. A) e, em seguida, encaixe o recipiente superior na base do motor (fig. B).
2. Introduza o filtro que pretende usar no recipiente superior (fig. C). O filtro grosso permite que mais polpa seja misturada com o sumo extraído.
3. Introduza a cabeça de moagem no recipiente superior (fig. D). É possível que tenha de rodar ligeiramente a cabeça de moagem até esta encaixar corretamente sobre o eixo de acionamento hexagonal. Prima totalmente a cabeça de moagem. Se não o fizer, poderá não conseguir encaixar a tampa do recipiente superior no passo seguinte.
4. Alinhe a marca ▼ da tampa do recipiente superior com a marca ▲ na base do motor (fig. E).
5. Rode a tampa superior para a direita até a marca ■ da tampa superior ficar alinhada com a marca ▲ da base do motor (fig. F).
6. Vire o fecho da tampa do recipiente superior para cima (fig. G).
7. Introduza o empurrador (fig. H).
8. Coloque o recipiente para polpa sob a saída de polpa e, em seguida, coloque o coletor de sumo sob o bico do extrator de sumo e abra a tampa do bico do extrator de sumo (fig. J).



---

## UTILIZAR – EXTRAIR SUMO

Prepare os ingredientes antes de usar.

- Adquiria produtos biológicos sempre que possível.
  - Utilize fruta e legumes frescos e maduros de boa qualidade. Legumes moles ou fruta demasiado madura podem tornar o sumo grosso e turvo.
  - Lave todas as frutas e legumes. Utilize uma escova para lavar os mais rijos. Retire as folhas exteriores de produtos não biológicos. Descasque quaisquer frutos ou legumes não biológicos ou encerados. Corte e elimine as partes pisadas ou deterioradas, uma vez que podem afetar o sabor do sumo.
  - Junte punhados de legumes de folhas, salsa, erva de trigo, rebentos de feijão, etc., forme uma bola apertada e faça-a descer pelo tubo com a ajuda do empurrador.
  - Corte os ingredientes fibrosos em fatias com 3–5 cm de comprimento por 1,5–2 cm de espessura.
  - Corte ingredientes mais longos como o aipo em pedaços de 3–5 cm.
  - Remova o caroço de frutas como o pêssego, a ameixa, a manga, etc.
  - Descasque os ingredientes com casca dura.
  - Nunca processe ingredientes com um elevado teor de óleo, uma vez que poderá danificar a cabeça de moagem.
  - Nunca processe ingredientes rijos como o coco, uma vez que danificarão o seu extrator de sumo.
  - Não extraia sumo de alimentos fortes ou intensos, como a cebola ou o alho, já que o sabor jamais desaparecerá, por muito que limpe o extrator de sumo.
1. Verifique se o aparelho está desligado (O).
  2. Ligue a ficha à tomada elétrica.
  3. O interruptor tem três posições: O, I e ➤ O significa que está desligado. I significa que está ligado. ➤ faz o extrator de sumo funcionar na direção inversa e apenas deverá ser utilizado se algum alimento ficar preso. Nunca mude o interruptor diretamente de I para ➤ ou vice-versa. Pare sempre o seu extrator de sumo colocando o interruptor em O antes de mudar a direção de funcionamento, isto é, de I para O para ➤.
  4. Ligue o aparelho (I).
  5. Retire o empurrador e faça os ingredientes descerem pelo tubo. Não coloque os ingredientes demasiado depressa e não coloque demasiados ingredientes em simultâneo.
  6. Coloque o empurrador e utilize-o para empurrar suavemente os ingredientes pelo tubo.
  7. No fim, desligue o seu extrator de sumo (O).

---

## UTILIZAR – SORVETE CONGELADO



Prepare os ingredientes antes de usar.

- Não tente processar ingredientes congelados. Deixe-os descongelar o suficiente até ao ponto de conseguir introduzir um garfo no centro do ingrediente.
  - Coloque os ingredientes devagar.
  - Não exerça demasiada pressão para empurrar os ingredientes pela máquina.
  - Utilize apenas o acessório para sorvete congelado quando fizer sorvete. Não o coloque ao fazer sumo.
1. Siga as instruções em MONTAGEM, mas coloque o acessório para sorvete congelado no passo 2.
  2. Processe os ingredientes tal como faria para extrair sumo, porém tenha em consideração os pontos acima.

---

## RESOLUÇÃO DE PROBLEMAS

### O extrator de sumo não funciona ou bloqueia

1. Coloque o interruptor em O.
2. Prima o botão de reposição  na parte posterior do aparelho.
3. Prima longamente o interruptor na posição  por alguns segundos e tente operar novamente.
4. Se a função  de inversão não funcionar, desligue o seu extrator de sumo, desmonte-o e volte a montar.
5. Após a remontagem, tente operar o extrator de sumo novamente.

### Dificuldade ao desmontar

- Para desmontar o seu extrator de sumo mais facilmente, coloque-o em funcionamento sem ingredientes por cerca de 30 segundos após a utilização.
  - Se a tampa do recipiente superior não sair facilmente, coloque o extrator de sumo em funcionamento da seguinte forma por duas ou três vezes:
1. Mova o interruptor de  para O para I. Com o fecho da tampa do recipiente superior na posição aberta, segure no recipiente superior e vire o recipiente superior ao contrário para trás e para a frente até se libertar.
  2. Se a cabeça de moagem ficar presa, vire o recipiente superior ao contrário e puxe a cabeça de moagem suavemente para fora a partir da parte inferior.

---

## LIMPEZA

- Coloque o extrator de sumo em funcionamento sem ingredientes por cerca de 30 segundos após a utilização. Adicione um pouco de água morna durante o funcionamento para ajudar à desmontagem.
1. Desligue o aparelho (O) e retire a ficha da tomada.
  2. Desmonte o aparelho.
  3. Limpe o exterior da unidade motora com um pano limpo e húmido.
  4. Lave as partes removíveis com água morna e detergente, enxague bem, escorra e deixe secar ao ar livre.
  5. Utilize a extremidade afiada da escova de limpeza fornecida para ajudar a limpar as áreas de difícil acesso.
  6. Abra a aba de borracha para aceder ao tubo do bico do extrator. Consulte a figura J para saber a localização da aba de borracha. Feche a aba corretamente após a limpeza.

 Poderá lavar estas peças na máquina de lavar loiça.

Se utilizar uma máquina de lavar loiça, o ambiente agressivo no seu interior afetará o acabamento da superfície. Os danos deverão ser apenas cosméticos e não deverão afetar o funcionamento do aparelho.

## RECICLAGEM



Para evitar problemas ambientais e de saúde devido a substâncias perigosas, os aparelhos e baterias recarregáveis e não recarregáveis com um destes símbolos não deverão ser eliminados com o lixo doméstico normal. Elimine sempre os produtos elétricos e eletrônicos e, quando aplicável, as baterias recarregáveis e não recarregáveis, no ponto de reciclagem/recolha oficial apropriado.

## RECEITAS

### POÇÃO PARA OLHOS CINTILANTES

Para manter os olhos brilhantes e saudáveis, os nossos corpos necessitam de muita vitamina B, bem como de vitaminas C e E e betacarotenos. Beba este sumo de vez em quando como uma refrescante e saborosa bebida rica em vitaminas.

- 3 cenouras
- 2 maçãs verdes
- ½ brócolos
- ½ pimento vermelho

### SMOOTHIE DE MAÇÃ E MORANGO

- 250 g de morangos
- 3 maçãs verdes
- 1 pedacinho de gengibre, descascado
- Servir com gelo.

### BEBIDA ENERGÉTICA

A fruta e os legumes têm um sabor naturalmente doce e geram excelentes bebidas energéticas.

- 2 cenouras
- 3 alperces, sem caroço
- 2 maçãs
- 50 ml de leite
- 5 g de gérmen de trigo
- 5 ml de mel

Transforme a fruta e os legumes em sumo. Misture o leite, o gérmen de trigo e o mel.

### BEBIDA VITAMÍNICA

Esta bebida é rica em vitaminas do grupo B, vitamina C e cálcio.

- 1 pastinaga
- ½ pimento verde
- 1 brócolos
- 2 cenouras
- 1 batata doce
- 1 talo de aipo

Para um sabor mais doce, adicione mais cenoura ou pastinaga.

### COCKTAIL SALGADO

- 2 cenouras
- 1 punhado de agrião
- 3 tomates
- 1 molho de coentros ou folhas de manjeriço
- 1 talo de aipo
- ½ pimento vermelho
- Algumas gotas de Tabasco ou molho Worcestershire (opcional)

### BEBIDA DE VERÃO

- 3 tomates
- ½ pepino
- 1 talo de aipo
- ⅓ lima

### CENOURA E SALSA

- 6 cenouras
- 5 raminhos de salsa

### COUVE, AIPO E CENOURA

- ½ couve verde
- 2 talos de aipo
- 3 cenouras

### TÓNICO VEGETAL

- 1 punhado de espinafres
- 4 raminhos de salsa
- 4-6 cenouras

### COCKTAIL RAIOS DE SOL

- 2 maçãs
- 100 g de morangos

### COCKTAIL DA PAIXÃO

- 50 g de morangos
- ¼ ananás
- 1 quantidade pequena de uvas pretas

### ANANÁS E TORANJA

- ½ toranja
- ¼ ananás



Læs vejledningen og behold den til senere brug. Lad den følge med apparatet, hvis det overdrages til andre. Fjern al emballage før brug.

---

## VIGTIGE SIKKERHEDSINSTRUKTIONER

Følg altid de grundlæggende sikkerhedsregler, herunder:

Apparatet kan anvendes af personer hvis fysiske, sansemæssige eller mentale evner er nedsat, eller personer uden den fornødne erfaring og viden, hvis de er blevet instrueret/har været under opsyn og forstår de forbundne farer.

Børn må hverken benytte eller lege med apparatet. Apparatet og ledningen skal holdes uden for børns rækkevidde.

Træk altid apparatets stik ud af stikkontakten, når det ikke bruges, og inden det samles, skilles ad eller rengøres.

Forkert brug af apparatet kan forårsage tilskadekomst.

Hvis ledningen er beskadiget, skal den udskiftes af producenten, serviceværkstedet eller en tilsvarende kvalificeret fagmand, så eventuelle skader undgås.

- ⊗ Brug ikke dette apparat i nærheden af et badekar, brusebad, håndvask eller andre beholdere med vand.
- Brug ikke fingrene eller et redskab til at skubbe ingredienser ned i røret med – kun skubberen.
- Anvend ikke apparatet til andre formål end dem, der er beskrevet i denne brugsanvisning.
- Anvend ikke andet tilbehør eller andre dele end de medfølgende.
- Undlad at anvende apparatet, hvis det er beskadiget eller ikke fungerer korrekt.
- Lad ikke juicepresseren køre i mere end 15 minutter, da den kan blive overophedet. Sluk efter 15 minutters brug, og lad den hvile i mindst 30 minutter.

## KUN TIL PRIVAT BRUG

---

## DELE

- |                             |  |
|-----------------------------|--|
| 1. Motorenhed               | 10. Rengøringsbørste   |
| 2. Nulstillingsknap         | 11. Kværn  |
| 3. Tænd/sluk-knap           | 12. Fintmasket filter  |
| 4. Lås til hovedbeholderlåg | 13. Grovmasket filter  |
| 5. Drevskaft                | 14. Tilbehør til froszen sorbet  |
| 6. Hovedbeholder            | 15. Frugtkødopsamler   |
| 7. Klap til juicetud        | 16. Juicekande   |
| 8. Hovedbeholderlåg         |  Tåler opvaskemaskine |
| 9. Skubber                  |  |

---

## FØR FØRSTE IBRUGTAGNING

- Fjern alle emballagematerialer og klistermærker.
- Vask frugtskubberen, låget, sien, separatorerne, filtret, frugtkødopsamler, keglen, blenderglasset og klingeeenheden af i lunkent sæbevand. Skyl og tør af.
- Tør motorenheden af med en fugtig klud.
- Stil apparatet på en tør, fast, plan overflade i nærheden af en stikkontakt.



---

## SAMLING

1. Sørg først for, at gummiflappen under hovedbeholderen er skubbet godt ind i juicetudens rør (fig A), og sæt derefter hovedbeholderen oven på motorenheden (fig B).
2. Vælg filter, og sæt filtret ned i hovedbeholderen (fig C). Det grovmaskede filter giver mere frugtkød i juice.
3. Sæt kværnen ned i hovedbeholderen (fig D). Det kan være nødvendigt at dreje kværnen lidt for at få den til at falde rigtigt i hak med det sekskantede drevskaft. Tryk kværnen helt ned. Hvis ikke kværnen er trykket helt ned, vil hovedbeholderlåget ikke kunne sættes på i næste trin.
4. Stil ▼ på hovedbeholderlåget ud for ▲ på motorenheden (fig E).
5. Drej hovedbeholderlåget, så ■ på hovedbeholderlåget er ud for ▲ på motorenheden (fig F).
6. Skub låsen til hovedbeholderlåget opad for at lukke den (fig G).
7. Sæt skubberen ned i røret (fig H).
8. Stil frugtkøddopsamlere under frugtkødtuden, og juicekanden under juicetuden – åbn klappen til juicetuden (fig J).

---

## BRUG – JUICEPRESSER

Gør ingredienserne klar inden brug.

- Køb altid økologiske produkter, når du har mulighed for det.
- Brug friske, modne frugter og grønsager af god kvalitet. Bløde grønsager og overmoden frugt kan gøre juice tyk og uklær.
- Vask alle frugter og grønsager. Brug en børste til de mere hårde frugter eller grønsager. Fjern de yderste blade på ikke økologiske produkter. Skræl ikke økologiske og voksede frugter og grønsager. Mærker og pletter skal skæres væk og kasseres, da de kan påvirke juice smag.
- Bundt grønne blade, som persille, kvikgræs og bønnespirer, i en komprimeret balle og skub den ned i røret med skubberen.
- Skær fiberrige ingredienser i 3-5 cm lange og 2 cm tykke skiver.
- Skær længere ingredienser som selleri i 3-5 cm lange stave.
- Fjern sten fra frugter som f.eks. ferskner, blommer, mangoer, etc.
- Skræl ingredienser med hård skræl.
- Pres aldrig juice af ingredienser med et højt olieindhold, da de kan beskadige kværnen.
- Pres aldrig juice af hårde ingredienser som kokosnød, da de vil beskadige din juicepresser.
- Pres aldrig juice af noget, som er meget stærkt eller skarpt i smagen, som f.eks. løg eller hvidløg. Lige meget, hvor godt du rengør din juicepresser, vil du aldrig slippe af med smagen.

1. Kontrollér, at apparatet er slukket (O).
2. Sæt stikket i stikkontakten.

Tænd/sluk-knappen har tre positioner: O, I og ➤ O er slukket. I er tændt. ➤ får juicepresseren til at rotere i modsat retning og bruges kun, hvis noget har sat sig fast. Skift aldrig tænd/sluk-knappen direkte fra I til SYMBOL eller omvendt. Stop altid juicepresseren ved at sætte tænd/sluk-knappen på O, før du skifter rotationsretning, f.eks. I til O til ➤

3. Tænd apparatet (I).
4. Fjern skubberen og lad ingredienserne falde ned i røret. Kom ikke ingredienserne for hurtigt ned i røret, og tilsæt ikke for mange ingredienser ad gangen.
5. Sæt skubberen tilbage og brug den til at skubbe ingredienserne forsigtigt ned i røret med.
6. Sluk for juicepresseren (O), når du er færdig.

---

## BRUG – FROSSEN SORBET

Gør ingredienserne klar inden brug.

- Forsøg ikke at bearbejde ingredienser, der er meget hårdt frosset. Lad dem tø så meget op, at du kan stikke en gaffel ind til midten af ingrediensen.
- Tilsæt ingredienserne lidt efter lidt.
- Skub ikke ingredienserne for hårdt ned i maskinen.





- Brug kun tilbehøret til frossen sorbet, når du laver sorbet. Pres ikke juice med dette tilbehør.
1. Følg vejledningen under SAMLING, og monter tilbehøret til frossen sorbet i trin 2.
  2. Husk instruktionerne ovenfor, og bearbejd ingredienserne på samme måde, som når du presser juice.

---

## FEJLFINDING

### Juicpresseren stopper under brug, sidder fast.

1. Stil tænd/sluk-knappen på 0.
2. Tryk på nulstillingsknappen  bag på apparatet.
3. Tryk på og hold tænd/sluk-knappen på position  i nogle få sekunder, og prøv derefter at bruge den igen.
4. Hvis funktionen for modsat rotationsretning  ikke virker, skal du slukke for juicpresseren, skille den ad og rengøre den.
5. Saml juicpresseren, og forsøg at brug den igen.

### Problemer med adskillelse

- Juicpresseren er lettere at skille ad, hvis du først bruger den uden ingredienser i 30 sekunder.
  - Hvis hovedbeholderlåget ikke er let at tage af, kan du prøve at bruge juicpresseren på følgende måde, to til tre gange.
1. Skift tænd/sluk-knappen fra  til 0 til I. Med låsen til hovedbeholderlåget i åben position holder du nu fast på hovedbeholderen og drejer den frem og tilbage, indtil den løsner sig.
  2. Hvis kværnen sætter sig fast kan du vende hovedbeholderen med bunden i vejret og forsigtigt tage kværnen ud nedefra.

---

## RENGØRING

- Brug juicpresseren uden ingredienser i 30 sekunder efter brug. Tilsæt lidt lunkent vand, mens den kører, så adskillelsen bliver lettere.
1. Sluk for apparatet (0), og tag stikket ud.
  2. Skil apparatet ad.
  3. Tør motorenheden af udvendigt med en fugtig klud.
  4. Vask de aftagelige dele af i lunkent sæbevand, skyl dem godt og lad dem lufttørre.
  5. Brug den spidse end af den medfølgende rengøringsbørste for at rengøre de steder, der er vanskelige at nå.
  6. Åbn gummiflappen, så du kan rengøre juicetudens rør. På figur J kan du se, hvor gummiflappen sidder. Luk flappen helt efter rengøring.



Du kan vaske disse dele i opvaskemaskinen.

De ekstreme forhold i opvaskemaskinen kan beskadige overfladebelægningen. Der beskadiges kun udseendemæssigt og dette bør ikke påvirke apparatets drift.

---

## GENBRUG



For at undgå miljø- og sundhedsmæssige problemer forårsaget af farlige stoffer, må apparater og genopladelige og ikke-genopladelige batterier, der er mærket med et af disse symboler, ikke kasseres sammen med almindeligt husholdningsaffald. Udtjente elektriske og elektroniske produkter samt genopladelige og ikke-genopladelige batterier fra produkterne skal afleveres på en godkendt genbrugsplads eller indsamlingssted.

## OPSKRIFTER

### SKINNENDE ØJNE ELIKSIR

For at holde øjnene sunde og skinnende, har din krop brug for masser af B-vitaminer samt C- og E-vitaminer og betacaroten. Prøv denne drik indimellem som en forfriskende og lækker vitaminberiget drik.

- 3 gulerødder
- 2 grønne, syrlige æbler
- ½ broccoli
- ½ rød peberfrugt

### ÆBLE-JORDBÆR SUS

- 250g jordbær
- 3 grønne, syrlige æbler
- 1 et lille stykke ingefær, skræillet
- Serveres over isterninger.

### ENERGDEIK

Frugt og grøntsager har en naturlig sødme og er fortræffelige at lave energidrikke af.

- 2 gulerødder
- 3 abrikoser, udkernede
- 2 æbler
- 50 ml mælk
- 5 g hvedekim
- 5ml honning

Pres frugterne og grøntsagerne. Rør mælk, hvedekim og honning i.

### VITAMINDRIK

Denne drik er rig på vitaminer fra gruppen B, C-vitamin samt mineralet kalcium.

- 1 pastinak
- ½ grøn peberfrugt
- 1 broccoli
- 2 gulerødder
- 1 sød kartoffel
- 1 stilk bladselleri

Ønskes en sødere smag tilsættes mere gulerod og pastinak.

### PIKANT COCKTAIL

- 2 gulerødder
- 1 håndfuld brøndkarse
- 3 tomater
- 1 bundt koriander eller basilikumblade
- 1 stilk bladselleri
- ½ rød peberfrugt
- Et par dråber Tabasco eller Worcestershire sauce (valgfrit)

### SOMMERDRIK

- 3 tomater
- ½ agurk
- 1 stilk bladselleri
- 1/8 limefrugt

### GULEROD OG PERSILLE

- 6 gulerødder
- 5 stilke persille

### KÅL, SELLERI OG GULEROD

- ½ grønkål
- 2 stilk bladselleri
- 3 gulerødder

### GRØNSAGSTONIC

- 1 håndfuld spinat
- 4 stilke persille
- 4-6 gulerødder

### SOLSKINSCOCKTAIL

- 2 æbler
- 100g jordbær

### PASSIONSCOCKTAIL

- 50g jordbær
- ¼ ananas
- 1 klase mørke druer

### ANNANAS OG GRAPEFRUGT

- ½ grapefrugt
- ¼ ananas

### LEMONADE

- 4 æbler
- ¼ citron
- Hældes over isterninger til servering.

### ANNANAS, JORDBÆR OG ÆBLE

- 1 æble
- ¼ ananas
- 100 g jordbær

### PÆRE OG ÆBLE

- 2 æbler
- 2 pærer
- ¼ citron



Läs bruksanvisningen och spara den för framtida bruk. Låt bruksanvisningen följa med om du överläter apparaten. Ta bort allt förpackningsmaterial före användning.

---

## VIKTIGA SKYDDSÅTGÄRDER

Följ allmänna säkerhetsföreskrifter, däribland följande:

Denna apparat kan användas av personer med minskad fysisk, sensorisk eller psykisk förmåga eller av personer som saknar erfarenhet och kunskap om apparaten, om det sker under tillsyn eller efter instruktioner och om de förstår de faror som användningen kan innebära.

Barn får inte använda eller leka med apparaten. Håll apparat och sladd utom räckhåll för barn.

Koppla alltid bort apparaten från eluttaget om den lämnas utan uppsikt och innan den monteras, tas isär eller rengörs.

Felaktig användning av apparaten kan orsaka skada.

Om sladden är skadad måste den ersättas av tillverkaren, serviceombud eller någon med liknande kompetens för att undvika skaderisker.

- ⊗ Använd inte denna apparat nära badkar, dusch, handfat eller andra behållare för vatten.
- Använd inte fingrarna eller knivar till att föra ingredienserna genom inmatningsröret – endast inmataren ska användas.
- Använd inte apparaten för några andra ändamål än sådana som beskrivs i denna bruksanvisning.
- Använd bara tillbehör och övrig utrustning som företaget tillhandahåller.
- Använd inte apparaten om den är skadad eller fungerar dåligt.
- Kör inte juicepressen i mer än 15 minuter i sträck, annars kan den överhettas. Efter 15 minuter bör man stänga av den och låta den vila i minst 30 minuter.

## ENDAST FÖR HUSHÅLLSBRUK

---

## DELAR

- |                                   |   |
|-----------------------------------|---|
| 1. Motorenhet                     | 10. Rengöringsborste  |
| 2. Återställningsknapp            | 11. Skärtillbehör   |
| 3. Spak                           | 12. Fint filter   |
| 4. Hake för övre behållarens lock | 13. Grovt filter  |
| 5. Drivaxel                       | 14. Tillbehör för frusen sorbet   |
| 6. Övre behållare                 | 15. Fruktköttssuppsamlare   |
| 7. Juicepipsskydd                 | 16. Juiceuppsamlare   |
| 8. Lock för övre behållare        |  Kan diskas i diskmaskin |
| 9. Påmatare                       |   |

---

## FÖRE FÖRSTA ANVÄNDNINGEN

- Ta bort eventuella förpackningsmaterial och etiketter.
- Diska mataren, locket, silen, separatorerna, filtret, fruktköttshållaren, konen, kannan och knivbladsenheten i varmt vatten med diskmedel.
- Torka motorbasen med en fuktig trasa.
- Placera apparaten på en torr, stadig och jämn yta nära ett eluttag.

---

## MONTERING

1. Se först till att gummifliken under den övre behållaren är intryckt inuti juicepipens rör (fig A). Placera sedan den övre behållaren ovanpå motorenheten (fig B).
2. Sätt i det filter du vill använda i den övre containern (fig C). Med det grova filtret får man mer fruktkött i juicen.
3. Placera skärtillbehöret i den övre behållaren (fig D). Du kan behöva vrida skärtillbehöret lite grann tills det är korrekt placerat över den hexagonala drivaxeln. Tryck ned skärtillbehöret helt. Om du inte gör det kommer du inte att kunna sätta på locket för den övre containern i nästa steg.
4. Placera ▼-markeringen på locket för den övre behållaren i linje med ▲-markeringen på motorenheten (fig E).
5. Vrid det övre locket medurs tills ■-markeringen på det övre locket är i linje med ▲-markeringen på motorenheten (fig F).
6. Tryck upp haken för den övre behållarens lock (fig G).
7. Sätt i påmataren (fig H).
8. Sätt fruktköttsbehållaren under utloppet för fruktkött, sätt sedan juiceuppsamlaren under juicepipen och öppna locket på juicepipen (fig J).

---

## ANVÄNDNING - FRUSEN SORBET



Förbered ingredienserna innan du använder apparaten.

- Köp ekologiska råvaror om möjligt.
- Använd färsk, mogen frukt och grönsaker av god kvalitet. Mjuka grönsaker eller övermogen frukt kan göra juicen tjock och grumlig.
- Rengör all frukt och alla grönsaker. Använd en borste på hårda ingredienser. Avlägsna alla yttre blad på icke-ekologiska varor. Skala alla icke-ekologiska varor, eller sådana med vaxbeläggning. Skär bort kantstötta bitar och fläckar, de kan påverka juicens smak.
- Bunta ihop gröna bladväxter, persilja, vetegräs, böngroddar, etc. till en liten tät boll och tryck ned i matarröret med hjälp av påmataren.
- Skär fiberrika ingredienser i skivor som är 3-5 cm långa och 1,5-2 cm tjocka.
- Skär längre ingredienser, som t.ex. selleri, i 3-5 cm stora bitar.
- Ta bort kärnan från frukt som persika, plommon, mango, etc.
- Skala ingredienser med hårt skal.
- Använd aldrig ingredienser med högt oljeinnehåll, det kan skada skärtillbehöret.
- Använd aldrig hårda ingredienser, som t.ex. kokosnöt, det kan skada din juicepress.
- Mixa inte något starkt eller starkt doftande, som lök eller vitlök. Hur väl du än rengör din juicepress kommer du aldrig att bli av med smaken.

1. Kontrollera att apparaten är avstängd (O).
2. Sätt i kontakten i eluttaget.

Spaken har tre lägen: O, I och ➤. O är av. I är på. ➤ kör juicepressen i motsatt riktning och ska bara användas om någonting fastnar. Flytta aldrig spaken direkt från I till ➤ eller vice versa. Stoppa alltid juicepressen genom att växla till O innan du byter körriktning, dvs. I till O till ➤.

3. Sätt på apparaten (I).
4. Ta bort påmataren och släpp ned ingredienserna i röret. Mata inte i ingredienserna för snabbt och håll inte på för stor mängd ingredienser på en gång.
5. Sätt tillbaka påmataren och använd den för att försiktigt trycka ned ingredienserna i röret.
6. När du är klar ska du stänga av juicepressen (O).

---

## ANVÄNDNING - FRUSEN SORBET



- Förbered ingredienserna innan du använder apparaten.
- Försök inte att mixa ingredienser som är genomfrysna. Låt dem tina så mycket att man kan föra in en gaffel i dem.

- Mata i ingredienserna långsamt.
  - Tryck inte in ingredienserna i apparaten för hårt.
  - Använd bara tillbehöret för frusen sorbet när du gör sorbet. Använd inte det när du gör juice.
1. Följ instruktionerna under MONTERING, men sätt på tillbehöret för frusen sorbet som steg 2.
  2. Mixa ingredienserna på samma sätt som när du gör juice, men tänk på att följa anvisningarna ovan.

---

## FELSÖKNING

### Juicpressen slutar fungera eller fastnar

1. Vrid spaken till O.
2. Tryck på återställningsknappen  på baksidan av apparaten.
3. Tryck och håll inne växeln i -läget i några sekunder och försök sedan köra apparaten igen.
4. Om baklänges -funktionen inte fungerar ska man stänga av juicpressen, montera isär den, rengöra den och sedan montera den på nytt.
5. När du har monterat apparaten igen ska du försöka använda den.

### Svårigheter vid isärmontering

- För enklare isärmontering kan man köra apparaten utan några ingredienser i ca 30 sekunder efter användning.
- Om locket på den övre behållaren inte kan avlägsnas enkelt kan man testa att köra juicpressen på följande sätt två eller tre gånger:
  1. Flytta spaken från  till O till I. När haken för locket till den övre behållaren är i det öppna läget tar man tag i den övre behållaren och vrider den fram och tillbaka tills den lossnar.
  2. Om skärtillbehöret fastnar ska man vända på den övre behållaren och försiktigt trycka ut skärtillbehöret underifrån.

---

## RENGÖRING

- Kör din juicpress utan några ingredienser i ca 30 sekunder efter användningen. Tillsätt lite varmt vatten för att underlätta isärmonteringen.
  1. Stäng av apparaten (O) och dra ur sladden ur uttaget.
  2. Montera isär apparaten.
  3. Torka av utsidan på motorenheten med en ren, fuktig trasa.
  4. Diska de avtagbara delarna i varmt vatten med diskmedel, skölj ordentligt och lufttorka.
  5. Använd den spetsiga änden av den medföljande rengöringsborsten för att rengöra svåråtkomliga delar.
  6. Öppna gummifliken för att komma åt juicpipens rör. Se figur J för gummiflikens placering. Stäng fliken ordentligt efter rengöringen.



Dessa delar kan diskas i diskmaskin.

Apparatens ytbehandling kan skadas om man använder diskmaskin. Detta kan endast eventuellt medföra yttlig påverkan som inte inverkar på apparatens funktion.

---

## ÅTERVINNING



För att undvika miljö- och hälsoproblem pga. farliga ämnen får man inte kassera apparater eller laddningsbara och icke-laddningsbara batterier märkta med någon av dessa symboler i osorterat kommunalt avfall. Elektriska och elektroniska produkter och, där tillämpligt, laddningsbara och icke-laddningsbara batterier ska alltid kasseras vid en lämplig, officiell återvinnings-/uppsamlingsstation.

## RECEPT

### DRYCK FÖR STRÅLANDE ÖGON

Vår kropp behöver både B-, C- och E-vitamin samt betakaroten för att ögonens hälsosamma glans ska bevaras. Denna uppfriskande, välsmakande och vitaminrika juice är väl värd att pröva.

- 3 morötter
- 2 syrliga, gröna äpplen
- ½ broccoli
- ½ röd paprika

### ÄPPEL- OCH JORDGUBBSHOTSHOT

- 250g jordgubbar
- 3 syrliga, gröna äpplen
- 1 en liten bit ingefära, skalad
- Serveras med is.

### ENERGIDRYCK

Frukt och grönsaker har en naturlig sötma och blir till utmärkta energidrycker.

- 2 morötter
- 3 aprikoser, ta ur kärnan
- 2 äpplen
- 50 ml mjölk
- 5 gr vetegroddar
- 5 ml honung

Gör juice av frukt och grönsaker. Rör i mjölk, vetegroddar och honung.

### VITAMINDRYCK

Den här drycken är rik på vitaminer i B-gruppen, vitamin C och mineralet kalcium.

- 1 palsternacka
- ½ grön paprika
- 1 broccoli
- 2 morötter
- 1 sötpotatis
- 1 stjälk selleri

För att få en sötare smak kan du öka mängden morot eller palsternacka.

### SMAKRIK COCKTAIL

- 2 morötter
- 1 näve vattenkrasse
- 3 tomater
- 1 knippe koriander eller basilikablad
- 1 stjälk selleri
- ½ röd paprika
- Några droppar Tabasco eller Worcestershire-sås (valfritt)

### KÅL, SELLERI OCH MOROT

- ½ färsk vitkål
- 2 stjälkar selleri
- 3 morötter

### GRÖNSAKSTONIC

- 1 näve spenat
- 4 kvistar persilja
- 4-6 morötter

### SOLSKENSCOCKTAIL

- 2 äpplen
- 100 gr jordgubbar

### PASSIONSCOCKTAIL

- 50 gr jordgubbar
- ¼ ananas
- 1 näve blåa vindruvor

### ANANAS OCH GRAPEFRUKT

- ½ grapefrukt
- ¼ ananas

### LEMONAD

- 4 äpplen
- ¼ citron
- Servera med is i botten.

### ANANAS, JORDGUBBE OCH ÄPPEL

- 1 äpple
- ¼ ananas
- 100 gr jordgubbar

### PÄRON OCH ÄPPEL

- 2 äpplen
- 2 päron
- ¼ citron



Les instruksjonene, oppbevar dem på et trygt sted, og send de med apparatet hvis du gir det videre. Fjern all emballasje før bruk.

---

## VIKTIG SIKKERHETSTILTAK

Følg sikkerhetsinstruksene, inkludert

Dette apparatet kan brukes av personer med reduserte fysiske, sensoriske eller mentale evner eller mangel på erfaring og kunnskap dersom de har blitt veiledet/instruert og forstår farene som er involvert.

Barn må ikke bruke eller leke med apparatet. Oppbevar apparatet og ledningen utilgjengelig for barn.

Koble alltid apparatet fra strømmettet hvis det forlattes uten oppsyn og før montering, demontering eller rengjøring.

Feil bruk av apparatet kan føre til skader.

Hvis kableen er skadet så må den bli erstattet av fabrikanten, servicepartner eller andre som er kvalifiserte for å unngå fare.

- ⊗ Dypp aldri apparatet i væsker, ikke bruk det på badetrom, nær vann eller utendørs.
- Ikke bruk fingrene eller bestikk til å presse maten ned i påfyllingsrøret – bare stapperen.
- Ikke bruk apparatet til andre formål enn det som beskrives i disse instruksene.
- Ikke bruk tilleggsutstyr eller annet utstyr annet enn de vi leverer.
- Ikke bruk apparatet hvis det er skadet eller har mangler.
- Ikke la juicepressen stå på kontinuerlig i mer enn 15 minutter, siden den kan overopphetes. Skru av etter 15 minutter og la den hvile i minst 30 minutter.

## KUN FOR BRUK I HJEMMET

---

### DELER

- |                                   |  |
|-----------------------------------|--|
| 1. Motorenhet                     | 10. Rengjøringskost  |
| 2. Knapp for omstart              | 11. Presskjegle  |
| 3. Bryter                         | 12. Fint filter  |
| 4. Lås til lokk for øvre beholder | 13. Grovt filter   |
| 5. Drivaksel                      | 14. Tilbehør for frossen sorbet  |
| 6. Øvre beholder                  | 15. Kopp for fruktkjøtt  |
| 7. Deksel til helletut            | 16. Kopp for juice   |
| 8. Deksel for øvre beholder       |  Kan vaskes i oppvaskmaskin |
| 9. Stapper                        |  |

---

### FØR FØRSTE BRUKEN

- Fjern all emballasje og alle etiketter.
- Vask skyveanordningen, lokket, silen, separatorene, filteret, koppen for fruktkjøtt, presskjeglen, beholderen og knivenheten i varmt såpevann. Skyll og tørk.
- Tørk av motordelen med en fuktig klut.
- Plasser apparatet på et tørt, fast og plant underlag i nærheten av en stikkontakt.



---

## MONTERING

1. Først må du sørge for at gummiklaffen på undersiden av den øvre beholderen er plassert på helleluten (fig A), og deretter setter du den øvre beholderen på plass på motorenheten (fig B).
2. Sett filteret du vil bruke inn i den øvre beholderen (fig C). Det grove filteret vil alltid gjøre at det blandes mer fruktkjøtt sammen med den pressede juicen.
3. Sett presskjeglen inn i den øvre beholderen (fig D). Kanskje du må rotere presskjeglen lett til den passer over den sekskantede drivakselen. Trykk presskjeglen helt ned. Hvis du ikke gjør dette, vil du ikke kunne sette på den øvre beholderen i neste trinn.
4. Juster ▼-merket til det står på linje med ▲-merket for motorenheten (fig E).
5. Vri det øvre dekselet til ■-merket på det øvre dekselet til det er på linje med ▲-merket på motorenheten (fig F).
6. Vipp opp låsen på dekselet på den øvre beholderen (fig G).
7. Sett inn stapperen (fig H).
8. Sett fruktkjøttbeholderen under fruktkjøtt-utgangen, deretter stiller du juicekoppen under helleluten og åpner dekselet på helleluten (fig J).

---

## BRUK - JUICEPRESSING

Gjør klar ingrediensene før bruk.

- Kjøp økologiske produkter når du har mulighet til det.
- Bruk frisk, moden frukt og grønnsaker av god kvalitet. Myke grønnsaker eller overmoden frukt kan gjøre juicen tykk og grumsete.
- Vask all frukt og grønnsaker. Bruk en børste på de hardeste. Fjern de ytterste bladene på ikke-økologiske produkter. Skrell alt som ikke er økologisk eller vokset frukt/grønnsaker. Skjær vekk og fjern slagmerker og flekker, siden disse kan ha betydning for smaken på juicen.
- Bunt sammen grønne blader, persille, hvettegress, bønnespirer, osv. til en liten tett ball og dytt den ned røret med stapperen.
- Skjær fibrøse ingredienser i 3-5 cm lange og 1,5-2 cm tykke skiver.
- Skjær ingredienser som selleri i 3-5 cm store stykker.
- Fjern steiner fra frukt som fersken, plommer, mango, osv.
- Skrell ingredienser med hardt skall.
- Behandle aldri ingredienser med høyt oljeinnhold, da det kan skade presskjeglen.
- Behandle aldri harde ingredienser som kokosnøtter. Dette vil skade juicepressen.
- Ikke bruk produkter med sterk smak eller lukt, som løk eller hvitløk. Uansett hvor godt du rengjør juicepressen, vil du aldri bli kvitt smaken.

1. Sjekk at apparatet er skrudd av (O).

2. Sett kontakten inn i strømuttaket.

Bryteren har tre innstillinger: O, I og ➔ O = AV. I = PÅ. ➔ setter juicepressen i motgående retning, og brukes bare hvis noe setter seg fast. Du må aldri dreie bryteren direkte fra I til ➔ eller motsatt. Stopp alltid juicepressen ved å skru bryteren til O før du endrer retning, for eksempel I til O til ➔

3. Sett apparatet på (I).

4. Ta ut stapperen og stapp ingrediensene ned i røret. Ikke ha i ingrediensene for fort, og ikke ha i for mange ingredienser med én gang.

5. Sett på igjen stapperen og bruk den forsiktig til å dytte ingrediensene ned i røret.

6. Når du er ferdig, skrur du av juicepressen (O).

---

## BRUK: FROSSEN SORBET

Gjør klar ingrediensene før bruk.

- Ikke prøv å behandle ingrediensene som er helt frosne. La dem tine nok til at en gaffel kan stikkes inn i midten av ingrediensen.
- Ha ingrediensene i langsomt.





- Ikke bruk overdreven makt når du stapper ingrediensene gjennom maskinen.
  - Bruk bare tilbehøret for frossen sorbet når du lager sorbet. Ikke sett det på når du presser juice.
1. Følg veiledningen under MONTERINGEN, men sett på tilbehøret for frossen sorbet i trinn 2.
  2. Behandle ingrediensene som om du laget juice, men ta hensyn til ovennevnte punkter.

---

## FEILSØKING

### Juicepressen stopper driften eller setter seg fast

1. Sett bryteren på 0.
2. Trykk på knappen for omstart  på baksiden av apparatet.
3. Trykk og hold bryteren på -innstillingen noen få sekunder, før du prøver å starte igjen.
4. Hvis den omvendte -funksjonen ikke virker, skruv du juicepressen av, demonterer og rengjør den før du setter den sammen igjen.
5. Etter at du har satt sammen delene igjen, kan du prøve å sette på juicepressen igjen.

### Vanskeligheter ved demontering

- For å demontere juicepressen lettere, lar du den stå på uten ingredienser på følgende måte i rundt 30 sekunder to eller tre ganger.
  - Hvis lokket på den øvre beholderen ikke kan fjernes med letthet, kan du prøve å starte juicepressen to eller tre ganger slik beskrevet nedenfor:
1. Drei bryteren fra  til 0 til I. Med låsen på lokket til den øvre beholderen i åpen stilling, tar du tak i den øvre beholderen og vrir den fram og tilbake til den slipper fri.
  2. Hvis presskjeglen setter seg fast, snu den øvre beholderen og skyv forsiktig ut presskjeglen nedenfra.

---

## RENGJØRING

- La juicepressen stå på uten ingredienser i rundt 30 sekunder etter bruk. Tilsett litt varmt vann mens den går får å gjøre demonteringen enklere.
1. Skru apparatet av (0) og trekk ut kontakten.
  2. Demonter apparatet.
  3. Tørk utsiden av motorenheten med en ren fuktig klut.
  4. Vask avtagbare deler i varmt såpevann, skyll grundig, la vannet renne av og tørke i luften.
  5. Bruk den spisse enden på den medfølgende rengjøringskosten til å rengjøre steder som er vanskelige å nå.
  6. Åpne gummiklaffen for å få tilgang til helletuten. Se figur J for plasseringen av gummiklaffen. Lukk klaffen godt etter rengjøring.

 Du kan vaske disse delene i oppvaskmaskinen.

Hvis du bruker oppvaskmaskinen, kan maskinens harde omgivelser innvendig skade overflatebehandlingen. Skaden bør kun være kosmetisk, og bør ikke påvirke apparatets drift.

---

## RESIRKULERING



For å unngå miljø- og helseproblemer på grunn av farlige stoffer, må apparater og oppladbare og ikke-oppladbare batterier markert med en av disse symbolene ikke kastes i usortert offentlig avfall. Kast alltid elektriske og elektroniske produkter og, hvis relevant, oppladbare og ikke-oppladbare batterier, på et egnet retursted for offentlig resirkulering/innsamling.

## OPPSKRIFTER

### DRIKK FOR GNISTRENDE ØYE

For at øynene våre skal holde seg sunne og skinnende, krever kroppen masse B-vitaminer, i tillegg til vitamin C og E og betakaroten. Denne juiceen er en forfriskende og smakfull drikk som er rik på vitaminer.

- 3 gulrøtter
- 2 grønne, bitre epler
- ½ brokkoli
- ½ rød paprika

### WHIZZ AV EPLE OG JORDBÆR

- 250g jordbær
- 3 grønne, bitre epler
- 1 liten bit ingefær, skrelt
- Serveres på is.

### ENERGIDRIKK

Frukt og grønnsaker har naturlig sødme og passer perfekt som energidrikker.

- 2 gulrøtter
- 3 aprikoser, uten steiner
- 2 epler
- 50 ml melk
- 5 g hvetekim
- 5 ml honning

Bland frukten og grønnsakene sammen til juice. Rør inn melk, hvetekim og honning.

### VITAMINDRIKK

Denne drikken er rik på B-vitaminer, vitamin C og kalsium.

- 1 pastinakk
- ½ grønn paprika
- 1 brokkoli
- 2 gulrøtter
- 1 søtpotet
- 1 selleristang

For en søtere smak kan du tilsette mer gulrot eller pastinakk.

### KRYDDER COCKTAIL

- 2 gulrøtter
- 1 håndfull karse
- 3 tomat
- 1 bunt koriander eller basilikumblader
- 1 selleristang
- ½ rød pepper
- Noen dråper Tabasco eller Worcestershire-saus (etter smak)

### SOMMERDRIKK

- 3 tomater
- ½ agurk
- 1 selleristang
- 1/8 lime

### GULROT OG PERSILLE

- 6 gulrøtter
- 5 kvaster persille

### KÅL, SELLERI OG GULROT

- ½ grønnkål
- 2 selleristenger
- 3 gulrøtter

### VEGETAR-TONIC

- 1 håndfull spinat
- 4 kvaster persille
- 4–6 gulrøtter

### SUNSHINE COCKTAIL

- 2 epler
- 100 g jordbær

### PASSION COCKTAIL

- 50 g jordbær
- ¼ ananas
- 1 bunt svarte druer

### ANANAS OG GRAPEFRUKT

- ½ grapefrukt
- ¼ ananas

### LEMONADE

- 4 epler
- ¼ sitron
- Serveres over is.

### ANANAS, JORDBÆR OG EPLE

- 1 eple
- ¼ ananas
- 100 g jordbær

### PÆRE OG EPLE

- 2 epler
- 2 pærer
- ¼ sitron



Lue käyttöohjeet, säilytä ne ja anna ne laitteen mukana, mikäli luovutat sen toiselle henkilölle. Poista kaikki pakkausmateriaali ennen käyttöä.

---

## TÄRKEITÄ VAROTOIMIA

Seuraa perusvarotoimia, muun muassa seuraavia ohjeita:

Laitetta saavat käyttää henkilöt, joiden fyysiset, aistinvaraiset tai henkiset suorituskyvyt ovat heikentyneet tai joilta puuttuu kokemusta ja tietoa, jos heitä valvotaan/opastetaan, ja he ymmärtävät käyttöön liittyvät vaarat. Lapset eivät saa käyttää laitetta tai leikkiä sillä. Pidä laite ja virtajohto poissa lasten ulottuvilta.

Kytke laite aina irti pistorasiasta, jos laite on käyttämättä, sekä ennen sen kokoamista, purkamista ja puhdistamista.

Laitteen väärinkäyttö saattaa aiheuttaa henkilövahingon.

Jos sähköjohto on vahingoittunut, se pitää antaa valmistajan, tämän huoltopalvelun tai vastaavan pätevyyden omaavan henkilön

vaihdettavaksi vaarojen välttämiseksi.

- ⊗ Älä käytä tätä laitetta kylpyammeen, suihkun, pesualtaan tai muun vettä sisältävän säiliön lähellä.
- Älä käytä sormia tai työvälineitä ruoan syöttämiseksi putkeen – käytä vain työntäjää.
- Älä käytä laitetta muihin kuin tässä käyttöohjeessa kuvattuihin tarkoituksiin.
- Älä käytä muita kuin valmistajan omia lisälaitteita.
- Älä käytä laitetta, jos se on vahingoittunut tai toimii huonosti.
- Älä käytä mehupuristinta yhtäjaksoisesti yli 15 minuuttia, se voi ylikuumentua. Sammuta se 15 minuutin kuluttua ja anna levätä vähintään 30 minuuttia.

## VAIN KOTIKÄYTTÖÖN

---

## OSAT

- |                                 |   |
|---------------------------------|---|
| 1. Moottoriyksikkö              | 10. Puhdistusharja  |
| 2. Nollauspainike               | 11. Murskainpää   |
| 3. Kytkin                       | 12. Hieno suodatin  |
| 4. Ylemmän säiliön kannen salpa | 13. Karkea suodatin   |
| 5. Käyttöakseli                 | 14. Jäisen sorbetin lisäosa   |
| 6. Ylempi säiliö                | 15. Hedelmälihan kerääjä  |
| 7. Mehunokan kansi              | 16. Mehun kerääjä   |
| 8. Ylemmän säiliön kansi        |  Konepesun kestävä |
| 9. Työntäjä                     |   |

---

## ENNEN ENSIMMÄISTÄ KÄYTTÖKERTAA

- Poista kaikki pakkausmateriaali ja tarrat.
- Pese työntäjä, kansi, sihti, erottelijat, siivilä, hedelmälihasäiliö, puserrinkartio, kannu ja teräyksikkö lämpimässä saippuavedessä. Huuhtelee ja kuivaa.
- Pyyhi moottoriyksikkö kostealla liinalla.
- Aseta moottoriyksikkö kuivalle, tukevalle, tasaiselle pinnalle.

---

## KOKOAMINEN

1. Varmista ensin, että ylempään säiliön alapuolella oleva kumiläppä on työnnetty mehunokan putken sisälle (kuva A), kiinnitä ylempi säiliö sitten moottoriyksikköön (kuva B).
2. Työnnä haluamasi suodatin ylempään säiliöön (kuva C). Karkea suodatin päästää enemmän hedelmälliä sekoittumaan puristettuun mehuun.
3. Työnnä murskainpää ylempään säiliöön (kuva D). Voit kiertää murskainpäästä hieman, kunnes se kiinnittyy kuusikulmaiseen käyttöakseliin oikein. Paina murskainpää kokonaan alas. Jos et tee sitä, et saa ylempää säiliötä kiinnitettyä seuraavassa vaiheessa.
4. Kohdista ylempään säiliön kannen ▼-merkki moottoriyksikön ▲-merkkiin (kuva E).
5. Kierrä ylempää kantta myötäpäivään, kunnes ylempään kannen ■-merkki kohdistuu moottoriyksikön ▲-merkkiin (kuva F).
6. Käännä ylempään säiliön kannen salpa ylös (kuva G).
7. Aseta työntäjä (kuva H).
8. Aseta hedelmällihasäiliö hedelmällihas poistoaukon alle, aseta mehun kerääjä mehunokan alle ja avaa mehunokan kansi (kuva J).

---

## KÄYTTÄMINEN – MEHUN PURISTAMINEN

Valmistele ainekset ennen käyttöä.

- Osta luomutuotteita aina kun voit.
- Käytä hyvälaatuisia, tuoreita, kypsiä hedelmiä ja vihanneksia. Pehmeät vihannekset tai ylikypsät hedelmät voivat tehdä mehusta paksua ja sameaa.
- Pese kaikki hedelmät ja vihannekset. Käytä harjaa koviin tuotteisiin. Poista uloimmat lehdet muista kuin luomutuotteista. Kuori hedelmät ja vihannekset, jos ne eivät ole luomutuotteita tai ne on vahattu. Poista vaurioituneet ja täplälliset kohdat, koska ne voivat vaikuttaa mehun makuun.
- Muotoile vihreät lehdet, parsat, vehnänoraat ja pavunidut pieniksi, kiinteiksi palloiksi ja työnnä alas putkesta työntäjällä.
- Paloittele kuituiset ainekset 3,5 cm pitkiiksi ja 1,5–2 cm paksuiksi viipaleiksi.
- Paloittele pitkät ainekset, kuten sellerit, 3–5 cm paloiksi.
- Poista kivet sellaisista hedelmistä kuin persikat, luumut, mangot jne.
- Kuori kovakuoriset ainekset.
- Älä koskaan käsittele aineksia, joissa on paljon öljyä, sillä ne voivat vaurioittaa murskainpäästä.
- Älä käsittele kovia aineksia, kuten kookosta, joka voi vaurioittaa mehupuristinta.
- Älä mehusta mitään erittäin voimakasta tai kirpeää kuten sipuli tai valkosipuli. Vaikka puhdistaisit mehupuristimen kuinka hyvin tahansa, et välttämättä pääse eroon hajusta.

1. Varmista, että laite on kytketty pois päältä (O).
2. Yhdistä pistoke pistorasiaan.

Kytkimessä on kolme asentoa: O, I ja ➤. O on pois päältä. I on päälle. ➤ käyttää mehupuristinta vastakkaiseen suuntaan ja sitä käytetään vain, jos jotakin jää jumiin. Älä koskaan siirrä kytkintä asennosta I suoraan asentoon ➤ tai päinvastoin. Pysäytä mehupuristin aina kytkemällä se asentoon O ennen kuin vaihdat käyttösuuntaa ts. asennosta I asentoon O ja asentoon ➤.

3. Käännä laite päälle (I).
4. Poista työntäjä ja pudota ainekset alas putkeen. Älä syötä aineksia liian nopeasti, äläkä laita liian paljon aineksia yhdellä kertaa.
5. Aseta työntäjä takaisin ja paina sillä aineksia varovasti alas putkeen.
6. Kun olet valmis, kytke mehupuristin pois päältä (O).

---

## KÄYTTÄMINEN – JÄINEN SORBETTI

Valmistele ainekset ennen käyttöä.

- Älä yritä käsitellä aineksia, jotka ovat kokonaan jäässä. Anna niiden sulaa riittävästi siten, että haarukka voidaan työntää aineksen keskelle.
- Syötä ainekset hitaasti.





- Älä käytä liikaa voimaa työntäessäsi aineksia koneeseen.
  - Käytä sorbetin tekemiseen ainoastaan jäisen sorbetin lisäosaa. Älä kiinnitä sitä puristaessasi mehua.
1. Noudata kohdassa KOKOAMINEN olevia ohjeita, mutta kiinnitä jäisen sorbetin lisäosa vaiheessa 2.
  2. Käsittele ainekset samoin kuin mehun puristamisessa pitäen edellä esitetyt kohdat mielessä.

---

## VIANMÄÄRITYS

### Mehupuristin lopettaa toimimisen tai se menee tukkoon

1. Aseta kytkin asentoon O.
2. Paina nollauspainiketta  laitteen takaa.
3. Paina kytkin -asentoon ja pidä siinä muutaman sekunnin ajan, yritä sitten uudelleen.
4. Jos vastakkaisen suunnan -toiminto ei toimi, kytke mehupuristin pois päältä, pura se osiin ja puhdista, kokoa sen jälkeen uudelleen.
5. Yritä käyttää mehupuristinta uudelleen, kun olet koonnut sen.

### Vaikeuksia purkamisessa

- Jotta mehupuristimen purkaminen olisi helpompaa, käytä sitä ilman aineksia noin 30 sekuntia käytön jälkeen.
  - Jos ylemmän säiliön kantta ei saa poistettua helposti, kokeile käyttää mehupuristinta kaksi tai kolme kertaa seuraavalla tavalla:
1. Siirrä kytkin asennosta  asentoon O ja asentoon I. Tartu ylempään säiliöön ylemmän säiliön kannen salvan ollessa avoimessa asennossa ja käännä säiliötä edestakaisin, kunnes se vapautuu.
  2. Jos murskainpää juuttuu, käännä ylempi säiliö ja työnnä murskainpää varovasti ulos alapuolelta.

---

## PUHDISTUS

- Käytä mehupuristinta ilman aineksia noin 30 sekuntia käytön jälkeen. Lisää hieman lämmintä vettä käynnin aikana helpottamaan purkamista.
1. Kytke laite pois päältä (O) ja irrota pistoke.
  2. Pura laite.
  3. Pyyhi moottoriyksikön ulkopuoli puhtaalla kostealla liinalla.
  4. Pese irrotettavat osat lämpimässä saippuavedessä, huuhtelee hyvin, tyhjennä vesi ja anna kuivua vapaasti.
  5. Käytä mukana toimitetun puhdistusharjan kapeaa kärkiosaa vaikeasti päästävien paikkojen puhdistamiseen.
  6. Avaa kumiläppä, jotta pääset käsiksi mehunokan putkeen. Katso kumiläpän sijainti kuvasta J. Sulje läppä kunnolla puhdistamisen jälkeen.

 Voit pestä nämä osat myös pesukoneessa.

Astianpesukoneen ankara ympäristö voi vaikuttaa pintojen viimeistelyyn. Vahinko on vain kosmeettinen eikä sen pitäisi vaikuta laitteen toimintaan.

---

## KIERRÄTYS



Jotta vältettäisiin vaarallisista aineista ympäristölle ja terveydelle koituvat haitat, näillä symboleilla varustettuja laitteita sekä ladattavia ja kertakäyttöisiä paristoja ei saa hävittää lajittelemattomana sekajätteenä. Hävitä sähkö- ja elektroniikkatuotteet sekä, mikäli sovellettavissa, ladattavat ja kertakäyttöiset paristot asianmukaiseen viralliseen kierrätys-/keräilypisteeseen.

## RESEPTIT

### KUOHUVA JUOMA SILMIEN HYVINVOINNILLE

Terveiden ja kiiltävien silmien ylläpitäminen vaatii runsaasti B-vitamiineja sekä myös C- ja E-vitamiineja ja beetakaroteenia. Kokeile tätä juomaa aina uudelleen virkistävänä ja hyvän makuisena vitamiineja sisältävänä juomana.

- 3 porkkanaa
- 2 vihreää, kirpeää omenaa
- ½ parsakaali
- ½ punainen paprika

### OMENA JA MANSIKKA HURAHDS

- 250g mansikoita
- 3 vihreää, kirpeää omenaa
- 1 pieni pala kuorittua inkivääriä
- Tarjoile jäällä.

### ENERGIAJUOMA

Hedelmissä ja vihanneksissa on luontaisesti makeutta, ja niistä tulee erinomaisia energiajuomia.

- 2 porkkanaa
- 3 aprikoosia, kivet poistettuina
- 2 omenaa
- 50 ml maitoa
- 5 g vehnänalkioita
- 5 ml hunajaa

Purista hedelmät ja vihannekset. Sekoita joukkoon maito, vehnänalkiot ja hunaja.

### VITAMIINIJUOMA

Tässä juomassa on paljon B-ryhmän vitamiineja, C-vitamiinia ja kalsiumia.

- 1 palsternakka
- ½ vihreää paprika
- 1 parsakaali
- 2 porkkanaa
- 1 bataatti
- 1 sellerinvarsi

Jos haluat makeamman maun, lisää porkkanoita tai palsternakkoja.

### SUOLAINEN COCKTAIL

- 2 porkkanaa
- 1 kourallinen vesikrassia
- 3 tomaatti
- 1 nippu korianteria tai basilikan lehtiä
- 1 sellerinvarsi
- ½ punainen paprika
- Muutama tippa Tabascoa tai Worcestershire-kastiketta (valinnainen)

### KESÄJUOMA

- 3 tomaattia
- ½ kurkku
- 1 sellerinvarsi
- 1/8 lime

### PORKKANA JA PERSILJA

- 6 porkkanaa
- 5 oksaa persiljaa

### KAALI, SELLERI JA PORKKANA

- ½ vihreä kaali
- 2 sellerinvartta
- 3 porkkanaa

### KASVISTONIC

- 1 kourallinen pinaattia
- 4 oksaa persiljaa
- 4-6 porkkanaa

### AURINGONPAISTE-COCKTAIL

- 2 omenaa
- 100 g mansikoita

### INTOHIMO-COCKTAIL

- 50 g mansikoita
- ¼ ananas
- 1 nippu tummia rypäleitä

### ANANAS JA GREIPPI

- ½ greippi
- ¼ ananas

### LIMONADI

- 4 omenaa
- ¼ sitruuna
- Tarjoile jääkuutioiden kanssa.

### ANANAS, MANSIKKA JA OMENA

- 1 omena
- ¼ ananas
- 100 g mansikoita

### PÄÄRYNÄ JA OMENA

- 2 omenaa
- 2 päärynää
- ¼ sitruuna



## СОКОВЫЖИМАЛКА

Прочтите инструкции, сохраните их, при передаче сопроводите инструкцией. Перед применением изделия снимите с него упаковку.

---

### ВАЖНЫЕ МЕРЫ ПРЕДОСТОРОЖНОСТИ

Следуйте основным инструкциям по безопасности, включая следующие:

Использование данного устройства лицами с ограниченными физическими, сенсорными или умственными способностями, недостатком опыта или знаний допускается при условии контроля или инструктажа и осознания связанных рисков.

Детям запрещено использовать устройство или играть с ним. Держите устройство и шнур вне досягаемости детей.

Если устройство остается без присмотра, а также перед сборкой, разборкой или очисткой всегда отключайте устройство от электросети.

Неправильное использование прибора может привести к травме.

Если кабель поврежден, он должен быть заменен производителем, сервисным агентом или другим квалифицированным лицом для предотвращения опасности.

- ⊘ Не пользуйтесь устройством вблизи ванны, душа, бассейна или прочих емкостей с водой.
- Не используйте пальцы или кухонные ножи для проталкивания ингредиентов – только пробку-толкатель.
- Никогда не используйте устройство для любых иных целей.
- Используйте только принадлежности и насадки от производителя.
- Не используйте прибор, если он поврежден или работает с перебоями.
- Соковыжималка должна работать непрерывно не более 15 минут, иначе возможен перегрев. Через 15 минут выключите прибор по крайней мере на 30 минут, чтобы дать ему остыть.

### ТОЛЬКО ДЛЯ БЫТОВОГО ИСПОЛЬЗОВАНИЯ

---

### СОСТАВНЫЕ ЧАСТИ

- |                                       |   |
|---------------------------------------|---|
| 1. Основание двигателя                | 10. Щетка для чистки  |
| 2. Кнопка сброса                      | 11. Насадка для измельчения   |
| 3. Переключатель                      | 12. Мелкоячеистый фильтр  |
| 4. Защелка крышки верхнего контейнера | 13. Крупноячеистый фильтр   |
| 5. Вал привода                        | 14. Насадка для замороженного сорбета   |
| 6. Верхний контейнер                  | 15. Резервуар для мякоти  |
| 7. Крышка носика для сока             | 16. Резервуар для сока  |
| 8. Крышка верхнего контейнера         |  Можно мыть в посудомоечной машине |
| 9. Пробка-толкатель                   |   |

---

### ПЕРЕД ПЕРВЫМ ИСПОЛЬЗОВАНИЕМ

- Снимите с устройства все упаковочные материалы и этикетки.
- Промойте пробку-толкатель, крышку, фильтр, разделители, сито, емкость для мякоти, конус, банку и блок лезвий в теплой мыльной воде. Сполосните детали и высушите их.



- Протрите основание двигателя влажной тканью.
- Поместите прибор на сухую твердую устойчивую поверхность, вблизи которой есть розетка.

## СБОРКА

1. Сначала убедитесь, что резиновая заслонка под верхним контейнером протолкнута внутрь трубки носика для сока (рис. А), после чего установите верхний контейнер на основание двигателя (рис. В).
2. Вставьте необходимый фильтр в верхний контейнер (рис. С). С помощью крупноячеистого фильтра можно получить больше мякоти, которая будет смешиваться с выжатым соком.
3. Вставьте насадку для измельчения в верхний контейнер (рис. D). При необходимости слегка поверните насадку для измельчения, чтобы она правильно разместилась на шестигранном валу привода. Протолкните насадку для измельчения вниз до упора. Если этого не сделать, во время следующего этапа сборки вы не сможете установить крышку верхнего контейнера.
4. Выровняйте отметку ▼ крышки верхнего контейнера с отметкой ▲ на основании двигателя (рис. E).
5. Поворачивайте верхнюю крышку по часовой стрелке до тех пор, пока отметка ■ на верхней крышке не совпадет с отметкой ▲ на основании двигателя (рис. F).
6. Зафиксируйте защелку крышки верхнего контейнера в верхнем положении до щелчка (рис. G).
7. Вставьте пробку-толкатель (рис. H).
8. Поместите емкость для мякоти под выходным отверстием для мякоти, а затем расположите резервуар для сока под носиком для сока и откройте крышку носика для сока (рис. J).

## ЭКСПЛУАТАЦИЯ (ВЫЖИМАНИЕ СОКА)



Подготовьте ингредиенты перед эксплуатацией.

- По возможности покупайте органически выращенные продукты.
  - Используйте высококачественные, свежие, спелые фрукты и овощи. Мягкие овощи или переспелые фрукты могут сделать сок густым и мутным.
  - Мойте фрукты и овощи. В тяжелых случаях пользуйтесь щеткой. Внешние листья неорганических продуктов следует удалять. Неорганические или воощеные фрукты и овощи следует очищать от кожицы. Пятнышки и глазки следует вырезать и выбрасывать, поскольку они могут ухудшить вкус сока.
  - Зелень, петрушку, ростки пшеницы, сои и пр. следует собирать в небольшие плотные шарики и продвигать вниз по трубке с помощью пробки-толкателя.
  - Волокнистые ингредиенты нарежьте ломтиками длиной 3-5 см и толщиной 1,5-2 см.
  - Более длинные ингредиенты (например, сельдерей) нарежьте на кусочки размером 3-5 см.
  - Вынимайте косточки из таких фруктов, как персики, сливы, манго и т. п.
  - Очищайте ингредиенты от твердой кожицы.
  - Ни в коем случае не измельчайте ингредиенты с высоким содержанием масла, поскольку это может повредить насадку для измельчения.
  - Ни в коем случае не измельчайте твердые ингредиенты (например, кокос) во избежание повреждения соковыжималки.
  - Не выжимайте сок из овощей с сильным или резким запахом наподобие лука или чеснока. Как бы хорошо вы ни вымыли соковыжималку, от привкуса вам уже не избавиться.
1. Убедитесь, что прибор выключен (O).
  2. Вставьте вилку в розетку.
  3. У переключателя есть три положения: O, I и ↻ «O» = «Выкл.». «I» = «Вкл.» Положение ↻ позволяет в обратном направлении перемещать ингредиенты в соковыжималке и используется только в том случае, когда что-либо застряло в приборе. Ни в коем случае не

меняйте положение переключателя сразу с «I» на **↵** или наоборот. Обязательно остановите работу соковыжималки, перейдя в положение «O», прежде чем менять рабочее направление, т. е. «I» — «O» — **↵**

4. Включите прибор (I).
5. Снимите пробку-толкатель и засыпьте ингредиенты через трубку. Не загружайте ингредиенты слишком быстро и не загружайте сразу слишком много ингредиентов.
6. Установите на место пробку-толкатель и с ее помощью осторожно протолкните ингредиенты вниз по трубке.
7. По завершении работы выключите соковыжималку (O).

---

## ЭКСПЛУАТАЦИЯ (ЗАМОРОЖЕННЫЙ СОРБЕТ)

Подготовьте ингредиенты перед эксплуатацией.

- Не пытайтесь измельчить насквозь промерзшие ингредиенты. Подождите, пока ингредиенты достаточно разморозятся, чтобы можно было вставить вилку посередине.
  - Загружайте ингредиенты медленно.
  - Не прилагайте чрезмерные усилия при проталкивании ингредиентов внутрь прибора.
  - Для приготовления сорбета используйте только насадку для замороженного сорбета. Не устанавливайте ее для выжимания сока.
1. Следуйте инструкциям из раздела «СБОРКА», но вместо шага 2 установите насадку для замороженного сорбета.
  2. Измельчайте ингредиенты, как при выжимании сока, но учитывайте приведенные выше пункты.

---

## ПОИСК И УСТРАНЕНИЕ НЕИСПРАВНОСТЕЙ

**Работа соковыжималки останавливается / в соковыжималке что-то застревает**

1. Переведите переключатель в положение «O».
2. Нажмите кнопку сброса **↺** в задней части прибора.
3. Нажмите и удерживайте переключатель в положении **↵** несколько секунд, затем попробуйте снова воспользоваться прибором.
4. Если функция перемещения в обратном направлении **↵** не работает, выключите соковыжималку, разберите ее, выполните очистку и повторно соберите.
5. После повторной сборки попробуйте снова воспользоваться соковыжималкой.

**Затруднения при разборке**

- Для упрощения разборки соковыжималки запустите ее без ингредиентов приблизительно на 30 секунд после эксплуатации.
  - Если крышка верхнего контейнера снимается с трудом, запустите соковыжималку дважды или трижды, как описано ниже.
1. Переместите переключатель из положения **↵** в положение «O» и затем — в «I». Откройте защелку крышки верхнего контейнера, возьмитесь за верхний контейнер и поворачивайте его назад и вперед, пока его движение не станет свободным.
  2. Если что-то застряло в насадке для измельчения, переверните верхний контейнер и осторожно протолкните насадку для измельчения вниз.

---

## ЧИСТКА

- Запустите соковыжималку без ингредиентов приблизительно на 30 секунд после эксплуатации. Налейте немного теплой воды во время работы, чтобы упростить последующую разборку.
1. Выключите прибор (O) и отключите его от сети.
  2. Разберите прибор.
  3. Протрите снаружи блок двигателя чистой влажной тканью.

4. Промойте все съемные детали теплой мыльной водой, как следует ополосните, слейте воду и высушите детали на воздухе.
5. Прочистите труднодоступные участки острым концом щетки для чистки прибора из комплекта поставки.
6. Откройте резиновую заслонку для доступа к трубке носика для сока. Расположение резиновой заслонки см. на рис. J. По завершении очистки плотно закройте заслонку.

 Эти детали можно мыть в посудомоечной машине.

Экстремальная среда внутри прибора может влиять на покрытие. Повреждения могут быть только внешними, не влияющими на работу прибора.

## ПОВТОРНАЯ ПЕРЕРАБОТКА



Во избежание воздействия вредных веществ на окружающую среду и здоровье приборы и батареи одноразового или многократного использования, помеченные одним из этих символов, необходимо утилизировать отдельно от несортированных бытовых отходов. Обязательно утилизируйте электрические и электронные изделия, а также (если это применимо) батареи одноразового или многократного использования в соответствующих официальных пунктах повторной переработки / сбора отходов.

## РЕЦЕПТЫ

### ЗЕЛЬЕ ДЛЯ СВЕРКАЮЩИХ ГЛАЗ

Для здоровых, сияющих глаз организму необходимо много витаминов В, равно как и витамины С, Е, и бета-каротин. Попробуйте этот сок. Он освежает, обладает отличным вкусом и насыщает витаминами.

- 3 моркови
- 2 зеленые яблоки с острым вкусом
- ½ брокколи
- ½ красный перец

### ЯБЛОЧНО-КЛУБНИЧНОЕ ЧУДО

- 250g клубника
- 3 зеленые яблоки с острым вкусом
- 1 небольшие кусочки имбиря, чищенные
- Подавать со льдом.

### ЛЕТНИЙ НАПИТОК

- 3 помидора
- ½ огурца
- 1 стебель сельдерея
- 1/8 лайма

### ПИКАНТНЫЙ КОКТЕЙЛЬ

- 2 моркови
- 1 горсть кресс-салата
- 3 помидора
- 1 пучок кинзы или листьев базилика
- 1 стебель сельдерея
- ½ красного перца
- Несколько капель табаско или вустерского соуса (по желанию)

### ВИТАМИННЫЙ НАПИТОК

Этот напиток содержит высокий процент витаминов группы В, витамин С и кальций.

- 1 пастернак
- ½ зеленого перца
- 1 брокколи
- 2 моркови
- 1 батат
- 1 стебель сельдерея

Чтобы вкус был слаще, добавьте морковь или пастернак.

### ТОНИЗИРУЮЩИЙ НАПИТОК

Фрукты и овощи содержат природную сладость, из них получаются отличные тонизирующие напитки.

- 2 моркови
- 3 абрикоса без косточек
- 2 яблока
- 50 мл молока
- 5 г зародышей пшеницы
- 5 мл меда

Отожмите сок из фруктов и овощей. Добавьте молоко, зародыши пшеницы и мед.

### МОРКОВЬ И ПЕТРУШКА

- 6 шт. моркови
- 5 веточек петрушки

### КАПУСТА, СЕЛЬДЕРЕЙ И МОРКОВЬ

- ½ зеленой капусты
- 2 стебля сельдерея
- 3 моркови



Přečtěte si pokyny a uschovejte je. Pokud zařízení předáte dál, předejte ho i s návodem. Před použitím odstraňte všechny obaly.

---

## DŮLEŽITÁ BEZPEČNOSTNÍ OPATŘENÍ

Dodržujte základní bezpečnostní pokyny, jako jsou:

Tento přístroj mohou používat osoby se sníženými fyzickými, senzorickými i mentálními schopnostmi nebo osoby, které výrobek nikdy nepoužívaly nebo jej neznají, pokud tak činí pod dozorem/byly poučeny a rozumí souvisejícím rizikům.

Přístroj nesmí používat děti nebo si s ním hrát. Přístroj i kabel udržujte mimo dosah dětí.

Před složením, rozložením nebo čištěním odpojte zařízení ze zásuvky.

Stejně postupujte i v případě, že necháváte zařízení bez dozoru.

Nesprávné použití zařízení může vést ke zranění.

Pokud je poškozený kabel, musí jej vyměnit výrobce, jeho servisní zástupce nebo osoba podobně kvalifikovaná, aby nedošlo k riziku.

- ⊗ Tento přístroj nepoužívejte v blízkosti van, sprch, umyvadel či jiných nádob obsahujících vodu.
- Nikdy nestlačujte potraviny v trubici prsty nebo příborem – používejte pouze tlačný díl.
- Nikdy nepoužívejte toto zařízení k jinému účelu, než k jakému je určeno.
- Nepoužívejte příslušenství nebo přídavné prvky mimo těch, které dodáváme my.
- Nepoužívejte spotřebič, je-li poškozen nebo se objevují poruchy.
- Nenechávejte odšťavňovač nepřetržitě běžet déle než 15 minut, mohl by se totiž přehřát. Po 15 minutách odšťavňovač vypněte a nechte ho alespoň 30 minut v klidu.

## JEN PRO DOMÁCÍ POUŽITÍ

---

### ČÁSTI

- |                               |   |
|-------------------------------|---|
| 1. Motorová základna          | 10. Čisticí kartáček  |
| 2. Tlačítko RESET             | 11. Mlecí hlava   |
| 3. Přepínač                   | 12. Jemný filtr   |
| 4. Západka krytu horní nádoby | 13. Hrubý filtr   |
| 5. Hnací hřídel               | 14. Nástavec na zmrazený sorbet   |
| 6. Horní nádoba               | 15. Sběrač dužiny   |
| 7. Kryt výstupu šťávy         | 16. Sběrač šťávy  |
| 8. Kryt horní nádoby          |  Vhodné pro mytí v myčce |
| 9. Pěchovač                   |   |

---

### PŘED PRVNÍM POUŽITÍM

- Odstraňte veškerý obalový materiál a etikety.
- Tlačný díl, víko, sítko, separátory, cedítka, odpadní nádobu, kužel, nádobu a jednotku s noži umyjte v teplé mýdlové vodě. Opláchněte a osušte.
- Motorový díl otřete vlhkým hadříkem.
- Přístroj umístěte na suchý, stabilní a rovný povrch, poblíž elektrické zásuvky.

## MONTÁŽ

1. Nejprve se ujistěte, že gumová klapka pod horní nádobou je zasunuta dovnitř do trubice pro výstup šťávy (Obr. A), a potom nasadte horní nádobu na motorovou základnu (Obr. B).
2. Vložte filtr, který chcete použít, do horní nádoby (Obr. C). Hrubý filtr umožňuje přimíchání většího množství dužiny do získané šťávy.
3. Vložte mlecí hlavu do horní nádoby (Obr. D). Možná budete muset mlecí hlavou pootočit, abyste ji mohli správně usadit na šestihranný hnací hřídel. Mlecí hlavu zatlačte úplně dolů. Pokud tak neuděláte, nebudete moci v dalším kroku nasadit kryt horní nádoby.
4. Srovnejte značku ▼ na krytu horní nádoby se značkou ▲ na motorové základně (Obr. E).
5. Horním krytem otočte ve směru hodinových ručiček tak, aby značka ■ na horním krytu byla v rovině se značkou ▲ na motorové základně (Obr. F).
6. Překlopte západku krytu horní nádoby nahoru (Obr. G).
7. Vložte pěchovač (Obr. H).
8. Umístěte sběrač dužiny pod výstup dužiny a následně umístěte sběrač šťávy pod výstup šťávy, a pak otevřete kryt výstupu šťávy (Obr. J).

## POUŽITÍ - ODŠTAVŇOVÁNÍ

Před použitím si připravte ingredience.

- Nakupujte ekologicky pěstované produkty, pokud budete mít tu možnost.
- Ovoce i zeleninu používejte kvalitní, čerstvou a zralou. Při použití měkké zeleniny nebo přezrálého ovoce může být šťáva hustá a zakalená.
- Všechno ovoce a zeleninu umyjte. Tvrdší kusy očistěte kartáčkem. Odstraňte vnější listy z neekologických produktů. Veškeré neekologické nebo voskované ovoce či zeleninu oloupejte. Vyřízněte a odstraňte otlaceniny a vady, mohly by totiž ovlivnit chuť šťávy.
- Listovou zeleninu, petržel, pšeničnou travu, fazolové klíčky atd. zmuchlejte do malé těsné koule a natlačte tuto kouli dovnitř do trubice pomocí pěchovače.
- Vlákňité ingredience nakrájejte na plátky o délce 3-5 cm a šířce 1,5-2 cm.
- Delší ingredience (např. celer) nakrájejte na 3-5 cm kousky.
- Z ovoce, jako jsou broskve, švestky, mango atd., odstraňte pecky.
- Ingredience s tvrdou slupkou oloupejte.
- Nikdy neodšťavňujte ingredience, které mají vysoký obsah oleje. Mohlo by totiž dojít k poškození mlecí hlavy.
- Nikdy neodšťavňujte tvrdé ingredience, jako je např. kokos. Odšťavňovač byste tím poškodili.
- Neodšťavňujte nic, co má silnou nebo pronikavou chuť, jako je např. cibule nebo česnek. Bez ohledu na to, jak dobře odšťavňovač vyčistíte, nikdy se již této chuti nezbavíte.

1. Zkontrolujte, zda je přístroj vypnutý (O).

2. Zasuňte zástrčku do elektrické zásuvky.

Přepínač má tři polohy: O, I a ➤. O znamená vypnuto. I znamená zapnuto. V poloze ➤ odšťavňovač provozujete v opačném směru a používá se pouze v případě, že uvnitř něco uvízne. Nikdy přepínač nepřepínáte přímo z polohy I na ➤ anebo naopak. Vždy odšťavňovač napřed vypnete přepnutím do polohy O, a teprve pak změňte směr chodu, tj. z polohy I na O a pak na ➤

3. Přístroj zapněte (I).

4. Vyjměte pěchovač a vložte do trubice ingredience. Nepřidávejte ingredience příliš rychle a nevkládejte příliš mnoho ingrediencí najednou.

5. Nasuňte pěchovač zpátky a použijte ho pro jemné zatlačení ingrediencí do trubice.

6. Až budete hotovi, odšťavňovač vypněte (O).

## POUŽITÍ - ZMRAZENÝ SORBET

Před použitím si připravte ingredience.

- Nesnažte se zpracovávat ingredience, které jsou úplně zmrzlé. Napřed je nechte dostatečně rozmrazit, tzn. do středu ingredience musí jít zasunout vidlička.
- Pomalu vkládejte ingredience.





- Při přechování ingrediencí do přístroje nepoužívejte přílišnou sílu.
  - Při výrobě sorbetu používejte pouze nástavec na zmrazený sorbet. Tento nástavec nepoužívejte k odšťavňování.
1. Postupujte podle pokynů v části MONTÁŽ, ale v kroku 2 nasadte nástavec na zmrazený sorbet.
  2. Ingredience zpracovávejte stejně, jako byste je odšťavňovali, ale s ohledem na výše uvedené body.

---

## ODSTRAŇOVÁNÍ PROBLÉMŮ

### Odšťavňovač přestane fungovat nebo se zasekne

1. Přepínač přepněte do polohy O.
2. Stiskněte tlačítko RESET  na zadní straně přístroje.
3. Stiskněte a podržte přepínač v poloze  na několik sekund, poté zkuste přístroj znovu spustit.
4. Pokud funkce zpětného chodu  nefunguje, odšťavňovač vypněte, rozmontujte a vyčistěte jej, a potom přístroj znovu sestavte.
5. Po opětovném sestavení zkuste odšťavňovač znovu spustit.

### Problémy při demontáži

- Pro snadnější demontáž odšťavňovače jej nechte po použití ještě asi 30 sekund běžet bez ingrediencí.
- Pokud se kryt horní nádoby nedá snadno sejmut, zkuste odšťavňovač spustit dvakrát nebo třikrát následujícím způsobem:
  1. Přepněte přepínač z polohy  do polohy O a potom I. Se západkou krytu horní nádoby v otevřené poloze uchopte horní nádobu a otáčejte s ní dopředu a dozadu, dokud se neuvolní.
  2. Pokud se zasekne mlecí hlava, otočte horní nádobu vzhůru nohama a jemně mlecí hlavu vytlačte zespu.

---

## ČIŠTĚNÍ

- Po použití nechte odšťavňovač běžet asi 30 sekund bez ingrediencí. Během provozu přidejte trochu teplé vody, čímž si usnadníte demontáž.
  1. Přístroj vypněte (O) a vypojte ze sítě.
  2. Proveďte demontáž přístroje.
  3. Vnější část motorové základny otřete čistým vlhkým hadříkem.
  4. Vyjímatelné části umyjte v teplé mýdlové vodě, dobře opláchněte a nechte okapat a oschnout.
  5. Pomocí špičatého konce dodaného čistícího kartáčku vyčistěte obtížněji dosažitelná místa.
  6. Otevřete gumovou klapku, abyste se dostali k trubici pro výstup šťávy. Viz obrázek J pro identifikaci gumové klapky. Po vyčištění klapku řádně zavřete.



Tyto díly můžete umýt v myčce na nádobí.

Extrémní prostředí uvnitř myčky může ovlivnit povrchovou úpravu zařízení. Poškození je pak pouze kosmetického rázu, čili nemělo by dojít k ovlivnění provozu přístroje.

---

## RECYKLACE



Abyste předešli ničení životního prostředí a zdraví kvůli obsaženým nebezpečným látkám, přístroje a dobíjecí i nedobíjecí baterie označené jedním z těchto symbolů nesmějí být vyhazovány do smíšeného komunálního odpadu. Elektrické a elektronické výrobky, a pokud to přísluší, i dobíjecí i nedobíjecí baterie, vždy likvidujte na oficiálním recyklačním/sběrném místě.

## RECEPTY

### DRINK PRO JISKRU V OKU

Aby naše oči mohly zůstat zdravé a zářivé, tělo si žádá spoustu vitamínů B a také vitamínů C a E a betakaroténu. Zkuste si tento ovocný nápoj občas připravit. Je to osvěžující a chutný nápoj plný vitamínů.

- 3 mrkve
- 2 zelená jablka kyselejší chuti
- ½ brokolice
- ½ červená paprika

### JABLEČNO-JAHODOVÝ WHIZZ

- 250g jahod
- 3 zelená jablka kyselejší chuti
- 1 malý kousek zázvoru – oloupaný
- Podávejte do sklenice s ledem.

### ENERGETICKÝ NÁPOJ

Zelenina a ovoce má přirozeně sladkou chuť a skvěle se hodí na energetické nápoje.

- 2 mrkve
- 3 meruňky, vypeckované
- 2 jablka
- 50 ml mléka
- 5 g pšeničných klíčků
- 5 ml medu

Zeleninu a ovoce odšťavněte. Vmíchejte mléko, pšeničné klíčky a med.

### VITAMÍNOVÝ NÁPOJ

Tento nápoj je bohatý na vitamíny skupiny B, vitamín C a vápník.

- 1 pastinák
- ½ zelené papriky
- 1 brokolice
- 2 mrkve
- 1 batát
- 1 stonek celeru

Pro sladší chuť přidejte více mrkve a pastináku.

### PIKANTNÍ KOKTEJL

- 2 mrkve
- 1 hrst řeřichy
- 3 rajčata
- 1 trs lístků koriandru nebo bazalky
- 1 stonek celeru
- ½ červené papriky
- Několik kapek tabasca a worcestrové omáčky (volitelné)

### LETNÍ NÁPOJ

- 3 rajčata
- ½ okurky
- 1 stonek celeru
- 1/8 limetky

### MRKEV A PETRŽEL

- 6 mrkví
- 5 snítek petržele

### ZELÍ, CELER A MRKEV

- ½ zeleného zelí
- 2 stonky celeru
- 3 mrkve

### ZELENINOVÉ POVZBUZENÍ

- 1 hrst špenátu
- 4 snítky petržele
- 4-6 mrkve

### KOKTEJL SUNSHINE

- 2 jablka
- 100 g jahod

### KOKTEJL PASSION

- 50 g jahod
- ¼ ananasu
- 1 trs modrých hroznů

### ANANAS A GREP

- ½ grepu
- ¼ ananasu

### LIMONÁDA

- 4 jablka
- ¼ citronu
- Podávejte s ledem.



Prečítajte si pokyny a odložte tak, aby ste ich mohli priložiť pri prípadnom odovzdaní výrobku niekomu inému. Pred použitím odstráňte všetky obaly.

---

## DÔLEŽITÉ BEZPEČNOSTNÉ OPATRENIA

Dodržujte základné bezpečnostné opatrenia, vrátane:

Tento prístroj môžu používať osoby so zníženými fyzickými, zmyslovými alebo duševnými schopnosťami alebo nedostatkom skúseností a znalostí, ak sú pod dozorom/boli poučené a uvedomujú si s tým spojené riziká.

Deti sa s prístrojom nesmú hrať, ani ho používať. Uchovávajte prístroj a kábel mimo dosahu detí.

Spotrebič odpojte od elektrickej siete vždy, keď ho nechávate bez dozoru, a pred každým jeho skladaním, rozoberaním alebo čistením.

Nesprávne používanie spotrebiča môže viesť k poraneniu.

Ak je prívodný kábel poškodený, musí byť vymenený výrobcom, jeho servisným technikom alebo iným kvalifikovaným odborníkom, aby nedošlo k riziku.

⊗ Nepoužívajte tento prístroj v blízkosti vane, sprchy, umývadla alebo iných nádob s vodou.

- Na potlačenie potravín dolu trubicou nepoužívajte prsty ani príbor – iba piest.
- Nepoužívajte spotrebič na iné účely ako tie, ktoré sú popísané v týchto pokynoch.
- Nepoužívajte iné doplnky alebo vybavenie ako tie, ktoré boli dodané.
- Nepoužívajte tento spotrebič, ak je poškodený alebo vznikne porucha.
- Nenechávajte spotrebič bez dozoru, keď je zapojený.
- Nenechávajte odšťavovač bežať bez prestávky viac ako 15 minút, lebo sa môže prehriať. Po 15 minútach ho vypnite a nechajte odpočívať aspoň 30 minút.

## LEN NA DOMÁCE POUŽITIE

---

### ČASTI

- |                                |   |
|--------------------------------|---|
| 1. Pohonná jednotka            | 10. Čistiaca kefka  |
| 2. Tlačidlo reset              | 11. Hlava na mletie   |
| 3. Spínač                      | 12. Jemné sitko   |
| 4. Západka veka vrchnej nádoby | 13. Hrubé sitko   |
| 5. Hnací hriadeľ               | 14. Nadstavec na mrazený sorbet   |
| 6. Vrchná nádoba               | 15. Zberná nádoba na dužinu   |
| 7. Veko odtoku na džús         | 16. Zberná nádoba na džús   |
| 8. Veko vrchnej nádoby         |  Vhodné na umývanie v umývačke riadu |
| 9. Piest                       |   |

---

### PRED PRVÝM POUŽITÍM

- Odstráňte všetky obalové materiály a nálepky.
- Umyte piest, veko, sitko, separátory, sitko na citrusy, nádobu na dužinu, hrot, nádobu a zostavu nožov v teplej vode so saponátom. Opláchnite a osušte.
- Utrite blok motora vlhkou utierkou.
- Prístroj položte na suchý, pevný a rovný povrch v blízkosti elektrickej zásuvky.



---

## MONTÁŽ

1. Najprv sa uistite, či je gumová klapka pod vrchnou nádobou zatlačená dovnútra trubice na odtok džúsu (obr. A), potom založte vrchnú nádobu na pohonnú jednotku (obr. B).
2. Vložte sitko, ktoré chcete použiť, do vrchnej nádoby (obr. C). Hrubé sitko umožní dostať do vytlačeného džúsu viac dužiny.
3. Vložte hlavu na mletie do vrchnej nádoby (obr. D). Možno bude potrebné hlavou na mletie trochu potočiť, aby správne dosadol na šesťhranný hnací hriadeľ. Zatiačte hlavu na mletie úplne nadol. Ak to neurobite, nebude možné založiť veko vrchnej nádoby v ďalšom kroku.
4. Zarovnajzte značku na veku vrchnej nádoby ▼ so značkou ▲ na pohonnej jednotke (obr. E).
5. Otočte vrchným vekom doprava, až kým sa značka ■ na vrchnom veku nezarovná so značkou ▲ na pohonnej jednotke (obr. F).
6. Západku veka vrchnej nádoby preklopte nahor (obr. G).
7. Vložte piest (obr. H).
8. Nádobu na dužinu umiestnite pod odtok na dužinu, potom položte zbernú nádobu na džús pod odtok na džús a otvorte veko odtoku na džús (obr. J).

---

## POUŽÍVANIE - ODŠŤAVOVANIE

Suroviny si pripravte pred používaním odšťavovača.

- Kedykoľvek je to možné, kupujte produkty ekologického hospodárstva.
  - Používajte kvalitné ovocie a zeleninu, čerstvé a zrelé. Mäkká zelenina alebo prezreté ovocie môžu spôsobiť, že džús bude hustý a zakalený.
  - Všetku zeleninu a ovocie umyte. Pri ťažšom znečistení použite kefku. Na produktoch, ktoré nie sú bio kvalite odstráňte vonkajšie listy. Ošúpte akékoľvek ovocie a zeleninu, ktoré nie sú bio alebo sú navoskované. Vyrežte a zahodte otláčené miesta a škrvny, keďže tieto môžu ovplyvniť chuť džúsu.
  - Listovú zeleninu, petržlen, pšeničnú trávu, fazuľové klíčky a pod. stlačte do malej pevnej gule a potlačte ju dole trubicou pomocou piesta.
  - Tuhé suroviny nakrájajte na kúsky dlhé 3-5 cm a hrubé 1,5-2 cm.
  - Dlhšie suroviny, ako je stopkový zeler, nakrájajte na 3-5 cm kusy.
  - Z ovocia ako sú broskyne, slivky, mangá a pod. odstráňte kôstky.
  - Suroviny s hrubou kožou ošúpte.
  - Nikdy neodšťavujte suroviny s vysokým obsahom oleja, keďže môže dôjsť k poškodeniu šneku odšťavovača.
  - Nikdy neodšťavujte tvrdé suroviny ako kokosový orech, čo poškodí odšťavovač.
  - Neodšťavujte nič silnej alebo ostrej chuti, ako je cibuľa alebo cesnak. Bez ohľadu na to, ako dobre vyčistíte odšťavovač, nikdy sa tej príchute nezbavíte.
1. Skontrolujte, či je prístroj vypnutý (O).
  2. Vložte zástrčku do elektrickej zásuvky.
  3. Spínač má tri polohy: O, I a ➔ O je vypnuté. I je zapnuté. ➔ spustí odšťavovač v opačnom smere a používa sa iba vtedy, keď sa niečo zasekne. Nikdy neposúvajte spínač priamo z I do ➔ alebo naopak. Vždy odšťavovač pred zmenou smeru odšťavovania zastavte, t.j. z polohy do O a potom do poloh ➔
  4. Zapnite prístroj (I).
  5. Vytiahnite piest a pridajte do trubice suroviny. Nepridávajte suroviny príliš rýchlo a nepridávajte ich naraz príliš veľa.
  6. Piest vráťte na miesto a používajte ho na jemné posúvanie surovín dole trubicou.
  7. Po skončení odšťavovač vypnite (O).

---

## POUŽÍVANIE - MRAZENÝ SORBET

Pred použitím si pripravte suroviny.

- Nepokúšajte sa spracovať suroviny, ktoré sú úplne zmrazené. Nechajte ich dostatočne rozmraziť tak, aby bolo možné do stredu suroviny zatlačiť vidličku.
- Suroviny vkladajte pomaly.





- Nepoužívajte na potlačenie surovín cez prístroj nadmernú silu.
  - Nadstavec na mrazený sorbet používajte iba pri príprave sorbetu. Nezakladajte ho pri odšťavovaní.
1. Postupujte podľa pokynov v časti MONTÁŽ, ale nadstavec na mrazený sorbet založte v kroku 2.
  2. Suroviny spracovávajte tak, ako pri odšťavovaní, berúc do úvahy body uvedené vyššie.

---

## RIEŠENIE PROBLÉMOV

### Odšťavovač prestane fungovať alebo sa zasekne

1. Spínač prepnite do O.
2. Stlačte tlačidlo reset  v zadnej časti prístroja.
3. Stlačte a podržte spínač v polohe  niekoľko sekúnd, potom ho skúste znovu pustiť.
4. Ak funkcia spätného chodu  nefunguje, odšťavovač vypnite, rozoberte a vyčistite, a potom ho znovu poskladajte.
5. Po poskladaní skúste pustiť odšťavovač znovu.

### Ťažkosti pri rozoberaní

- Aby bolo rozoberanie odšťavovača jednoduchšie, nechajte ho po použití bežať naprázdno asi 30 sekúnd.
  - Ak sa veko vrchnej nádoby nedá ľahko odobrať, skúste pustiť odšťavovač týmto spôsobom dva alebo trikrát.
1. Posuňte spínač z  a potom do polohy O do I. So západkou vrchnej nádoby v otvorenej polohe chyťte nádobu a otáčajte ňou tam a späť, až kým sa neuvolíni.
  2. Ak sa zasekne hlava na mletie, vrchnú nádobu otočte naopak a jemne zdola vytlačte hlavu na mletie.

---

## ČISTENIE

- Po použití nechajte odšťavovač bežať naprázdno asi 30 sekúnd. Počas chodu doň nalejte trochu teplej vody, aby ste uľahčili jeho rozloženie.
1. Vypnite prístroj (O) a vytiahnite ho zo zásuvky.
  2. Prístroj rozložte.
  3. Povrch pohonnej jednotky vytrite čistou vlhkou utierkou.
  4. Odnímateľné časti umyte v teplej vode so saponátom, dobre opláchnite, nechajte odkvapkať a vysušiť na vzduchu.
  5. Ťažšie dostupné miesta vyčistite pomocou špicatého hrotu čistiackej kefky dodanej s výrobkom.
  6. Otvorte gumovú klapku, aby ste mali prístup do trubice odtoku džúsu. Pozrite na obrázok J, aby ste zistili umiestnenie gumenej klapky. Po čistení klapku riadne uzavrite.

 Tieto časti môžete umývať v umývačke riadu.

Extrémne prostredie v umývačke riadu môže zmeniť povrchovú úpravu príslušenstva. Prípadné poškodenie by malo byť iba kozmetické, a nemalo by ovplyvniť fungovanie prístroja.

---

## RECYKLÁCIA



Aby nedochádzalo k ohrozeniu zdravia a životného prostredia vplyvom nebezpečných látok, prístroje a nabíjacie a nenabíjacie batérie označené niektorým z týchto symbolov nesmú byť likvidované s netriedeným komunálnym odpadom. Elektrické a elektronické výrobky a prípadne nabíjacie a nenabíjacie batérie vždy odovzdajte na príslušnom oficiálnom mieste pre recykláciu / zber.

## RECEPTY

### NÁPOJ ŽIARIVÝCH OČÍ

Na udržanie zdravých žiarivých očí potrebuje naše telo veľa vitamínu B, ako aj vitamínu C a E a betakaroténu. Vyskúšajte tento nápoj zas a znova ako osviežujúci a chutný nápoj obohatený o vitamíny.

- 3 mrkvy
- 2 zelené jablká
- ½ brokolice
- ½ červenej papriky

### JABLKOVO-JAHODOVÉ ESO

- 250 g jahody
- 3 zelené jablká
- 1 malý kúsok zázvoru, očistený
- Podávajte s ľadom.

### ENERGETICKÝ NÁPOJ

Ovocie a zelenina sú prirodzene sladké a sú z nich skvelé energetické nápoje.

- 2 mrkvy
- 3 odkôstkované marhule
- 2 jablká
- 50 ml mlieka
- 5 g pšeničných klíčkov
- 5 ml medu

Odšťavte ovocie a zeleninu. Pridajte mlieko s pšeničnými klíčkami a medom.

### VITAMÍNOVÝ NÁPOJ

Nápoj má vysoký obsah vitamínov skupiny B, vitamínu C a vápnika.

- 1 paštrnák
- ½ zelenej papriky
- 1 brokolica
- 2 mrkvy
- 1 sladký zemiak
- 1 stopka zeleru

Pre sladšiu chuť pridajte viac mrkvy alebo paštrnáka.

### PIKANTNÝ KOKTEIL

- 2 mrkvy
- 1 hrst žeruchy
- 3 paradajky
- 1 zväzok koriandru alebo bazalkových listov
- 1 stopka zeleru
- ½ červenej papriky
- Niekoľko kvapiek tabaska alebo worcesterskej omáčky (voliteľné podľa chuti)

### LETNÝ NÁPOJ

- 3 paradajky
- ½ uhorky
- 1 stopka zeleru
- 1/8 limety

### MRKVA A PETRŽLEN

- 6 mrkvičiek
- 5 vetvičiek petržlenovej vňate

### KAPUSTA, ZELER A MRKVA

- ½ bielej kapusty
- 2 stopky zeleru
- 3 mrkvy

### ZELENINOVÉ POVZBUDENIE

- 1 hrst špenátu
- 4 vetvičky petržlenovej vňate
- 4-6 mrkvičiek

### SLNEČNÝ KOKTEIL

- 2 jablká
- 100 g jahôd

### VÁŠNIVÝ KOKTAIL

- 50 g jahôd
- ¼ ananásu
- 1 stravec červeného hrozna

### ANANÁS A GREP

- ½ grepu
- ¼ ananásu

### LIMONÁDA

- 4 jablká
- ¼ citrónu
- Podávajte s ľadom.

### ANANÁS, JAHODA A JABLKO

- 1 jablko
- ¼ ananásu
- 100 g jahôd



Instrukcję należy przeczytać, zachować, przekazać kolejnemu użytkownikowi, jeśli odstępujemy urządzenie innej osobie. Wymij z opakowania przed użyciem.

---

## WSKAZÓWKI DOTYCZĄCE BEZPIECZEŃSTWA

Postępuj zgodnie ze wskazówkami dotyczącymi bezpieczeństwa, między innymi:

Urządzenie może być używane przez osoby o ograniczonej sprawności fizycznej, czuciowej lub psychicznej lub osoby niemające doświadczenia lub znajomości urządzenia, jeżeli odbywa się to pod nadzorem/z instruktążem oraz są świadome istniejących zagrożeń.

Dzieci nie powinny używać lub bawić się urządzeniem. Przechowuj urządzenie i przewód zasilania w miejscu niedostępnym dla dzieci.

Przed pozostawieniem urządzenia bez nadzoru, a także przed jego rozkładaniem, składaniem lub czyszczeniem, zawsze odłączaj je od prądu.

Niewłaściwe użytkowanie urządzenia może spowodować obrażenia ciała.

Jeżeli przewód zasilający ulegnie uszkodzeniu, powinien być wymieniony przez producenta, jego serwis techniczny lub specjalistyczny zakład naprawczy w celu uniknięcia zagrożenia.

- ⓘ Nie należy używać tego urządzenia w pobliżu wanny, prysznicza, umywalki lub innych naczyń zawierających wodę.
- Nie używaj palców ani sztućców do przepychania żywności w dół rurki - tylko popychacz.
- Nigdy nie używaj urządzenia niezgodnie z jego przeznaczeniem określonym w niniejszej instrukcji.
- Nie używaj innych akcesoriów niż te, które są dostarczone z urządzeniem.
- Nigdy nie używaj uszkodzonego urządzenia lub jeśli zaczęło wadliwie działać.
- W celu uniknięcia przegrzania, wyciskarka nie powinna pracować w sposób ciągły dłużej jak 15 minut. Po 15 minutach przerwij pracę na co najmniej 30 minut.

### TYLKO DO UŻYTKU DOMOWEGO

---

## CZĘŚCI

- |                                       |  |
|---------------------------------------|--|
| 1. Podstawa silnika                   | 10. Szczoteczka czyszcząca   |
| 2. Przycisk reset                     | 11. Śruba wyciskająca  |
| 3. Przełącznik                        | 12. Sito gęste   |
| 4. Zatrząsk pokrywy górnego pojemnika | 13. Sito rzadkie   |
| 5. Wałek napędu                       | 14. Nasadka do zmrożonego sorbetu  |
| 6. Górny pojemnik                     | 15. Zbiornik na miąższ   |
| 7. Pokrywa wylotu soku                | 16. Zbiornik na sok  |
| 8. Pokrywa górnego pojemnika          |  Można myć w zmywarce |
| 9. Popychacz                          |  |

---

## PRZED PIERWSZYM UŻYCIEM

- Zdejmij wszystkie elementy opakowania i etykiety.
- Myj popychacz, pokrywę, sito, separatory, filtr siatkowy, pojemnik na miąższ, stożek, dzbanek i zespół ostrza w ciepłej wodzie z mydłem. Oplucz i osusz.
- Przetrzyj wilgotną szmatką podstawę silnika.
- Umieść urządzenie na suchej, stabilnej powierzchni, blisko gniazdka sieciowego.





## MONTAŻ

1. Przede wszystkim upewnij się, że gumowa zatyczka pod górnym pojemnikiem jest dobrze wciśnięta w rurkę wylotu soku (rys. A), a następnie wpasuj górny pojemnik w podstawę silnika (rys. B).
2. Do górnego pojemnika włóż sito, które chcesz użyć (rys. C). Poprzez sito rzadkie do wyciskanego soku przedostaje się więcej miąższu.
3. W górny pojemnik wpasuj śrubę wyciskającą (rys. D). Może trzeba będzie trochę obrócić śrubę wyciskającą, aby ją prawidłowo osadzić na sześciokątnym wałku napędu. Wciśnij śrubę wyciskającą do oporu. Jeśli śruba wyciskająca nie zostanie dobrze osadzona, nie da się założyć pokrywę górnego pojemnika.
4. Wyrównaj pokrywę górnego pojemnika oznaczoną ▼ z oznaczeniem ▲ na podstawie silnika (rys. E).
5. Obróć górną pokrywę w prawo, aż oznaczenie ■ na górnej pokrywie znajdzie się naprzeciw oznaczenia ▲ na podstawie silnika (rys. F).
6. Zamknij zatrzask górnego pojemnika (rys. G).
7. Włóż popychacz (rys. H).
8. Umieść zbiornik na miąższ pod wylotem miąższu, a następnie zbiornik na sok pod wylotem soku i otwórz pokrywę wylotu soku (rys. J).

## ZASTOSOWANIE - WYCISKANIE SOKU

Przygotuj składniki do wyciśnięcia.

- W miarę możliwości kupuj zawsze produkty uprawiane metodami ekologicznymi.
  - Bierz owoce i warzywa dobrej jakości, świeże i dojrzałe. Sok z miękkich lub przejrzałych warzyw i owoców może być gęsty i mętny.
  - Myj wszystkie owoce i warzywa. Twardsze szoruj szczoteczką. Usuwać zewnętrzne liście z produktów nieekologicznych. Z owoców i warzyw usuwaj części nieorganiczne i wosk. Odcinaj i odrzucaj części uszkodzone i przebarwione, mogą one zepsuć smak soku.
  - Ściskaj w kłębki liście warzyw, pietruszki, pędy pszenicy, kielki, itd. i wciskaj je popychaczem w lej zasypowy.
  - Włókniste składniki tnij na kawałki długości 3-5 cm i grubości 1,5-2 cm.
  - Dłuższe produkty jak seler tnij na kawałki 3-5 cm.
  - Z owoców takich jak brzoskwinie, śliwki, mango, itp. usuń pestki.
  - Obieraj produkty o twardej skórce.
  - Nigdy nie przetwarzaj produktów o wysokiej zawartości oleju, ponieważ mogą one spowodować uszkodzenie śruby wyciskającej.
  - Nigdy nie przetwarzaj twardych składników takich jak kokos, mogą uszkodzić wyciskarkę.
  - Nie wyciskaj produktów o ostrym zapachu, jak cebula i czosnek. Później, bez względu na to, jak dobrze wyczyścisz wyciskarkę, nie pozbędziesz się ich zapachu.
1. Upewnij się, że urządzenie jest wyłączone (O).
  2. Włóż wtyczkę w gniazdko sieciowe.

Przełącznik ma trzy pozycje: O, I, oraz . O znaczy wyłączone. I znaczy włączone.  oznacza obroty w przeciwnym kierunku, używane tylko w przypadku zapychania i zablokowania. Nigdy nie przełączaj urządzenia bezpośrednio z pozycji I do  lub odwrotnie. Przed zmianą kierunku pracy zawsze zatrzymaj wyciskarkę w pozycji O, tj. I na O .

3. Włącz urządzenie (I).
4. Wyjmij popychacz i wkładaj składniki przez lej zasypowy. Nie wkładaj składników zbyt szybko i w zbyt dużej ilości na raz.
5. Włóż popychacz i użyj go do delikatnego przepchnięcia składników przez lej zasypowy.
6. Po skończeniu, wyłącz wyciskarkę (O).



---

## ZASTOSOWANIE: ZMROŻONY SORBET



Przygotuj składniki.

- Nie próbuj przetwarzać składników zlodowaciałych. Muszą być na tyle rozmrożone, aby można było w środek masy wcisnąć.
  - Składniki dodawaj powoli.
  - Nie używaj siły, aby przepchnąć składniki przez urządzenie.
  - Do sorbetu stosuj tylko nasadkę do sorbetu. Nie zakładaj tej nasadki do wyciskania soku.
1. Postępuj zgodnie z instrukcjami MONTAŻU, lecz zamontuj nasadkę do mrożonego sorbetu w kroku 2.
  2. Przetwarzaj składniki, jak podczas wyciskania soku, mając na uwadze powyższe punkty.

---

## ROZWIĄZYWANIE PROBLEMÓW

### Wyciskarka zatrzymuje się lub jest zapchana

1. Ustaw przełącznik w pozycji O.
2. Naciśnij przycisk reset  z tyłu urządzenia.
3. Naciśnij i przytrzymaj przez kilka sekund przełącznik w położeniu  a następnie spróbuj ponownie uruchomić.
4. Jeśli nie zadziała funkcja cofania , wyłącz wyciskarkę, rozbierz ją, wyczyść i ponownie zamontuj.
5. Po ponownym złożeniu ponownie uruchom wyciskarkę.

### Trudności w demontażu

- Aby łatwiej zdemontować wyciskarkę, po wyciśnięciu soku, należy pozwolić jej pracować bez składników przez około 30 sekund.
  - Jeśli nie daje się łatwo zdjąć pokrywy górnego pojemnika, spróbuj uruchomić wyciskarkę dwa lub trzy razy w następujący sposób:
1. Przesuń przełącznik z  do O do I. Zostawiając zatrzask pokrywy górnego pojemnika w pozycji otwartej, chwyć górny pojemnik i kręć nim w tę i z powrotem, aż będzie luźny.
  2. Jeśli zablokuje się śruba wyciskająca, odwróć górny pojemnik i ostrożnie wypchnij od dołu śrubę wyciskającą.

---

## CZYSZCZENIE

- Uruchom wyciskarkę bez składników na około 30 sekund. Aby ułatwić demontaż, w trakcie pracy wlej trochę ciepłej wody.
1. Wyłącz urządzenie (O) i wyciągnij przewód z gniazdka.
  2. Rozmontuj urządzenie.
  3. Użyj wilgotnej ściereczki do oczyszczenia podstawy silnika.
  4. Myj części w ciepłej wodzie z mydłem, dobrze wypłucz, niech obciekną i osusz na powietrzu.
  5. Ostрым końcem dostarczonej szczoteczki sięgaj w miejsca trudno dostępne.
  6. Otwórz gumową zatyczkę, aby dotrzeć do rurki wylotu soku. Na rysunku J pokazano miejsce, gdzie znajduje się gumowa zatyczka. Po oczyszczeniu dobrze wciśnij zatyczkę.



Te części można myć w zmywarce.

Środki używane w zmywarkach mogą źle wpłynąć na wykończenie powierzchni urządzenia.

Szkody po wyjęciu ze zmywarki mogą być tylko kosmetyczne i nie powinny wpływać na działanie urządzenia.

---

## RECYKLING



Aby uniknąć problemów środowiskowych i zdrowotnych spowodowanych niebezpiecznymi substancjami, sprzętu, akumulatorów i baterii oznaczonych jednym z tych symboli nie należy wyrzucać z nieposortowanymi odpadami komunalnymi. Produkty elektryczne i elektroniczne, w tym, baterie jednorazowe i akumulatory, należy zawsze utylizować w odpowiednim publicznym punkcie zbiórki odpadów/recyklingu.

## PRZEPISY KULINARNE

### MUSUJĄCY NAPÓJ NA OCZY

Do tego, aby mieć zdrowe, błyszczące oczy, organizm potrzebuje wiele witamin z grupy B, a także witamin C i E oraz beta-karotenu. Pij ten napój, orzeźwiający, smaczny i wzbogacony witaminami.

- 3 marchwie
- 2 zielone kwaśne jabłka
- ½ brokoła
- ½ papryki

### WHIZZ Z JABŁEK I TRUSKAWEK

- 250g truskawek
- 3 zielone kwaśne jabłka
- 1 mały kawałek imbiru, obranego
- Wylej na lód.

### NAPÓJ ENERGETYCZNY

Owoce i warzywa cechuje naturalna słodycz i dlatego nadają się świetnie do napojów energetycznych.

- 2 marchwie
- 3 morele z usuniętymi pestkami
- 2 jabłka
- 50ml mleka
- 5g kiełków pszenicy
- 5ml miodu

Zrób sok z owoców i warzyw. Wmieszaj mleko, kiełki pszenicy i miód.

### NAPÓJ WITAMINOWY

Napój ten charakteryzuje się dużą zawartością witamin z grupy B, witaminy C i mineralnego wapnia.

- 1 korzeń pasternaku
- ½ zielonej papryki
- 1 brokuł
- 2 marchwie
- 1 batat
- 1 seler naciowy

Dla słodszeo smaku weź więcej więcej marchwi lub korzenia pasternaku.

### PYSZNY KOKTAJL

- 2 marchwie
- 1 garść rukwi wodnej
- 3 pomidory
- 1 pęczek kolendry lub liści bazylii
- 1 seler naciowy
- ½ czerwonej papryki
- Kilka kropel sosu Tabasco lub sosu Worcestershire (opcjonalnie)

### NAPÓJ LETNI

- 3 pomidory
- ½ ogórka
- 1 seler naciowy
- 1/8 limonki

### MARCHEW Z PIERUSZKĄ

- 6 marchwi
- 5 gałązek pietruszki

### KAPUSTA, SELER I MARCHEW

- ½ zielonej kapusty
- 2 selery naciowe
- 3 marchwie

### TONIK Z WARZYW

- 1 garść szpinaku
- 4 gałązki pietruszki
- 4-6 marchewki

### SŁONECZNY KOKTAJL

- 2 jabłka
- 100g truskawek

### KOKTAJL Z PASJĄ

- 50g truskawek
- ¼ ananasa
- 1 grono czarnych winogron

### ANANAS Z GREJPFRTEM

- ½ grejfruta
- ¼ ananasa

### LEMONIADA

- 4 jabłka
- ¼ cytryny
- Podawaj z lodem.



Pročitajte upute, držite ih na sigurnom mjestu, prosljedite ih ako dajete uređaj. Uklonite cijelo pakiranje prije uporabe.

---

## VAŽNE SIGURNOSNE MJERE

Poštujte osnovne sigurnosne mjere, uključujući slijedeće:

Ovaj uređaj mogu koristiti osobe smanjenih tjelesnih, osjetilnih ili mentalnih sposobnosti ili osobe koje ne raspolažu iskustvom i znanjem ako su pod nadzorom ili rade po uputama, te razumiju ukljuene opasnosti. Djeca ne smiju koristiti niti se igrati s uređajem. Držite uređaj i kabel van dosega djece.

Uređaj uvijek odvojite od utičnice električnog napajanja ako ga ostavljate bez nadzora te prije sklapanja, rasklapanja ili čišćenja.

Pogrešna uporaba aparata može uzrokovati ozljedu.

Ako je kabel oštećen, radi izbjegavanja opasnosti, mora ga zamijeniti proizvođač, ovlašteni servis ili osoba slične stručnosti.

- ⚠ Nemojte koristiti ovaj uređaj u blizini kada, tuševa, umivaonika ili drugih posuda s vodom.
- Nemojte potiskivati prstima ili priborom za jelo sastojke niz cijev za umetanje sastojaka. U tu svrhu koristite samo potiskivač.
- Nemojte koristiti uređaj u bilo koje druge svrhe osim onih opisanih u ovim uputama.
- Nemojte koristiti dijelove ili dodatke drugih proizvođača.
- Nemojte koristiti uređaj ako je oštećen ili neispravan.
- Nemojte dozvoliti da sokovnik radi bez prekida više od 15 minuta, jer se može pregrijati. Nakon 15 minuta isključite ga i ostavite da se odmori najmanje 30 minuta.

## ISKLUČIVO ZA KUĆNU UPORABU

---

### DIJELOVI

- |                                    |  |
|------------------------------------|--|
| 1. Postolje s motorom              | 10. Četkica za čišćenje  |
| 2. Tipka za resetiranje            | 11. Glava za mljevenje   |
| 3. Prekidač                        | 12. Fini filtar  |
| 4. Polugica poklopca gornje posude | 13. Grubi filtar   |
| 5. Pogonska osovina                | 14. Nastavak za smrznuti sorbet  |
| 6. Gornja posuda                   | 15. Sakupljač pulpe  |
| 7. Poklopac žlijeba za sok         | 16. Sakupljač soka   |
| 8. Poklopac gornje posude          |  Prikladno za pranje u perilici |
| 9. Potiskivač                      |  |

---

### PRIJE PRVE UPORABE

- Uklonite svu ambalažu i naljepnice.
- Operite potiskivač, poklopac, sito, separatore, cjedilo, spremnik za pulpu, stožac, vrč i sklop sječiva u toploj sapunici. Isperite i osušite.
- Bazu motora obrišite vlažnom krpom.
- Uređaj postavite na suhu, čvrstu i ravnu površinu, blizu električne utičnice.



---

## SASTAVLJANJE

1. Prvo, uvjerite se da je gumeno krilce ispod gornje posude gurnuto unutar cijevi žlijeba za sok (Sl. A), te namjestite gornju posudu na postolje s motorom (Sl. B).
2. Umetnite filtar koji želite rabiti u gornju posudu (Sl. C). Grubi filtar omogućuje miješanje veće količine pulpe s iscijeđenim sokom.
3. Umetnite glavu za mljevenje u gornju posudu (Sl. D). Možda ćete morati lagano okrenuti glavu za mljevenje dok se pravilno ne namjesti preko heksagonalne pogonske osovine. Pritisnite glavu za mljevenje do kraja. Ako to ne uradite, nećete moći namjestiti poklopac gornje posude pri sljedećem koraku.
4. Poravnajte oznaku ▼ na poklopcu gornje posude s oznakom ▲ na postolju s motorom (Sl. E).
5. Okrećite gornju posudu u smjeru kazaljke na satu dok se oznaka ■ na gornjem poklopcu ne poravna s oznakom ▲ na postolju s motorom (Sl. F).
6. Podignite polugicu poklopca gornje posude (Sl. G).
7. Umetnite potiskivač (Sl. H).
8. Postavite spremnik za pulpu ispod odvoda za pulpu, a zatim postavite sakupljač soka ispod žlijeba za sok i otvorite poklopac žlijeba za sok (Sl. J).

---

## UPORABA - CIJEĐENJE SOKA

Prije uporabe pripremite sastojke.

- Kad god možete kupujte organski uzgajane proizvode.
- Koristite svježe, zrelo voće i povrće, dobre kvalitete. Mekano povrće i prezrelo voće može učiniti sok gustim, mutnim.
- Operite svo voće i povrće. Za pranje tvrdih plodova koristite se četkom. Skinite vanjske listove s neorganskih plodova. Ogulite svo neorgansko voće ili povrće i plodove čija je površina premazana voskom. Odrežite i bacite zgnječene dijelove ili dijelove s mrljama, jer to može utjecati na okus soka.
- Oblikujte malu čvrstu lopticu od zelenja, peršina, pšenične trave, klica graha i sl. i gurnite je kroz cijev uz pomoć potiskivača.
- Vlknaste sastojke izrežite na kriške duljine 3-5 cm i debljine 1,5 - 2 cm.
- Dulje sastojke, kao što je celer izrežite na komade veličine 3-5 cm.
- Izvadite koštice iz voća kao što su breskve, šljive, mango, itd.
- Ogulite sastojke s tvrdom korom.
- Nikad nemojte obrađivati sastojke koji imaju visoki sadržaj ulja, jer to može oštetiti glavu za mljevenje.
- Nikad nemojte obrađivati tvrde sastojke kao što su kokos, jer će to oštetiti vaš sokovnik.
- Nemojte praviti sok od plodova s jakim ili neprijatnim mirisom, kao što su luk ili češnjak. Bez obzira kako dobro operete sokovnik, nikad se nećete osloboditi tog okusa.

1. Provjerite je li uređaj isključen (O).
2. Stavite utikač u utičnicu.

Prekidač ima tri položaja: O, I i ➔. O znači isključeno. I znači uključeno. Kad koristite ➔ sokovnik radi u suprotnom smjeru i koristi se samo ako se nešto zaglavi. Nikad nemojte pomjerati prekidač izravno sa I na ➔ ili obratno. Prije nego što promijenite smjer rada, tj. pređete s I na O na ➔ uvijek zaustavite sokovnik tako što ćete prekidač prebaciti na O.

3. Uključite uređaj (I).
4. Skinite potiskivač i ubacite sastojke kroz cijev za umetanje sastojaka. Nemojte prebrzo ubacivati sastojke i nemojte odjednom stavljati previše sastojaka.
5. Vratite potiskivač i koristite ga za lagano potiskivanje sastojaka niz cijev za umetanje sastojaka.
6. Po završetku rada, isključite sokovnik (O).



---

## UPORABA - SMRZNUTI SORBET



Prije uporabe pripremite sastojke.

- Nemojte pokušavati obrađivati smrznute sastojke. Pustite ih da se dovoljno odmrznu tako da sredinu sastojka možete probosti vilicom.
  - Polako dodajte sastojke.
  - Nemojte sastojke gurati pretjeranom snagom kroz stroj.
  - Kad pravite sorbet koristite samo nastavak za smrznuti sorbet. Nemojte ga namještati kod cijedenja soka.
1. Slijedite upute pod paragraform SASTAVLJANJE, ali namjestite nastavak za smrznuti sorbet u koraku 2.
  2. Obradite sastojke kao kad cijedite sok imajući na umu gore navedene točke.

---

## UKLANJANJE SMETNJI

**Sokovnik prestaje s radom ili se zaglavljuje**

1. Postavite prekidač u položaj O.
2. Pritisnite tipku za resetiranje  na stražnjoj strani uređaja.
3. Pritisnite i držite pritisnutim prekidač u položaju  nekoliko sekundi, te pokušajte ponovno pustiti uređaj u rad.
4. Ako funkcija suprotnog smjera  ne radi, preokrenite sokovnik, rastavite ga, očistite ga, te ga ponovno sastavite.
5. Nakon ponovnog sastavljanja, pokušajte ponovno pokrenuti sokovnik.

**Poteškoće u rastavljanju uređaja**

- Kako biste što lakše rastavili svoj sokovnik, pustite ga da radi bez sastojaka otprilike 30 sekundi nakon uporabe.
  - Ako se gornja posuda ne može lako ukloniti, pokušajte pustiti sokovnik da radi na sljedeći način dva ili tri puta:
1. Pomjerite prekidač s položaja  na O na I. S polugicom poklopca gornje posude u otvorenom položaju, uhvatite gornju posudu i okrećite je naprijed-natrag dok se ne oslobodi.
  2. Ako se glava za mljevenje zaglavi, preokrenite gornju posudu i odozdo lagano gurnite van glavu za mljevenje.

---

## ČIŠĆENJE

- Pustite sokovnik da radi bez sastojaka otprilike 30 sekundi nakon uporabe. Dodajte malo tople vode dok radi, jer to pomaže kod rastavljanja.
1. Isključite uređaj (O) i izvucite kabel iz utičnice.
  2. Rastavite uređaj.
  3. Obrišite vanjski dio motorne jedinice čistom vlažnom krpom.
  4. Operite odvojive dijelove u toploj sapunici, dobro isperite, ostavite da se iskaplju i osuše na zraku.
  5. Koristite se šiljastim vrhom isporučene četkice za čišćenje kako biste očistili mjesta koja je teško doći.
  6. Otvorite gumeno krilce kako biste pristupili cijevi žlijeba za sok. Pogledajte sliku J na kojoj je prikazano mjesto gumenog krilca. Nakon čišćenja, ispravno zatvorite krilce.



Te dijelove možete prati u perilici.

Ako perete u perilici, grubo okruženje u perilici može utjecati na premaze površine. Oštećenje treba biti samo kozmetičko i ne treba utjecati na rad uređaja.

---

## RECIKLAŽA



Kako bi se izbjegle štetne posljedice na okoliš i zdravlje zbog opasnih supstanci, uređaji i punjive i nepunjive baterije obilježene jednim od ovih simbola ne smiju se zbrinjavati kao nerazvrstani komunalni otpad. Uvijek odložite električne i elektroničke proizvode i, gdje je primjenljivo, punjive i nepunjive baterije, u odgovarajućem zvaničnom mjestu za sakupljanje/reciklažu.

## RECEPTI

### NAPITAK ZA BLISTAVE OČI

Kako bi Vaše oči ostale zdrave i blistave, Vaš organizam zahtijeva puno B vitamina, kao i C i E vitamine i betakaroten. Pijte ovaj sok više puta kao osvježavajući i ukusni napitak, obogaćen vitaminima.

- 3 mrkve
- 2 zelene, kiselkaste jabuke
- ½ brokule
- ½ crvena paprika

### KREMA OD JABUKA I JAGODA

- 250g jagoda
- 3 zelene, kiselkaste jabuke
- 1 mali komad oguljenog đumbira
- Služiti preko leda.

### ENERGETSKI NAPITAK

Izvrсни energetski napitci pripremaju se od voća i povrća koji sadržavaju prirodne šećere.

- 2 mrkve
- 3 marelice, izvađena koštica
- 2 jabuke
- 50 ml mlijeka
- 5 g pšeničnih klica
- 5 ml meda

Iscijedite voće i povrće. Izmiješajte u mlijeku, pšeničnim klicama i medu.

### VITAMINSKI NAPITAK

Ovaj napitak bogat je vitaminima kompleksa B, vitaminom C i kalcijem.

- 1 pastrnjak
- ½ zelene paprike
- 1 prokulica
- 2 mrkve
- 1 slatki krumpir
- 1 štapić celera

Za slađi okus, dodajte više mrkve ili pastrnjaka.

### UKUSNI KOKTEL

- 2 mrkve
- 1 rukohvat potočarke
- 3 rajčice
- 1 svežanj korijandera ili lišća bosiljka
- 1 štapić celera
- ½ crvene paprike
- Nekoliko kapi umaka Tabasco ili Worcestershire (dodatno)

### LJETNI NAPITAK

- 3 rajčice
- ½ krastavca
- 1 štapić celera
- 1/8 limete

### MRKVA I PERŠIN

- 6 mrkvi
- 5 grančica peršina

### KUPUS, CELER I MRKVA

- ½ zelenog kupusa
- 2 štapića celera
- 3 mrkve

### POVRTNI TONIK

- 1 rukohvat špinata
- 4 grančice peršina
- 4-6 mrkvi

### SUNČANI KOKTEL

- 2 jabuke
- 100 g jagoda

### STRASTVENI KOKTEL

- 50 g jagoda
- ¼ ananasa
- 1 grozd crnog grožđa

### ANANAS I GREJP

- ½ grejpa
- ¼ ananasa

### LIMUNADA

- 4 jabuke
- ¼ limuna
- Preljite led.

### ANANAS, JAGODE I JABUKA

- 1 jabuka
- ¼ ananasa
- 100 g jagoda

### KRUŠKA I JABUKA

- 2 jabuke
- 2 kruške
- ¼ limuna



Preberite navodila, jih shranite na varnem in jih predajte skupaj z napravo, če jo posredujete naprej. Pred uporabo odstranite vso embalažo.

---

## POMEMBNA VAROVALA

Sledite osnovnim varnostnim ukrepom, vključno z:

To napravo smejo uporabljati osebe z zmanjšanimi fizinimi, utnimi ali duševnimi sposobnostmi ali s pomanjkljivimi izkušnjami in znanjem, e so pri tem pod nadzorom/dobijo navodila in razumejo s tem povezana tveganja.

Otroci ne smejo uporabljati ali se igrati z napravo. Napravo in kabel varujte pred dosegom otrok.

Napravo vedno izključite iz vtičnice, kadar jo pustite brez nadzora in preden jo sestavite, razstavite ali očistite.

Zloraba naprave lahko povzroči telesne poškodbe.

Če je kabel poškodovan, ga mora zamenjati proizvajalec, njegov servisni zastopnik ali kdo s podobnimi pooblastili, da se prepreči tveganje.

⊗ Te naprave ne uporabljajte v bližini kadi, prh, lavorjev in drugih posod z vodo. Napravo postavite na stabilno vodoravno površino, ki je odporna proti vročini.

- Za potiskanje hrane po cevi ne uporabljajte prstov ali jedilnega pribora, ampak samo potiskalnik.
- Naprave ne uporabljajte za nič drugega kot za namene, ki so opisani v teh navodilih.
- Ne uporabljajte nobene druge opreme ali priključka, razen priloženih.
- Naprave ne upravljajte, če je poškodovana ali če ne deluje pravilno.
- Sokovnika ne uporabljajte več kot 15 minut naenkrat, saj se lahko pregreje. Po 15 minutah ga izklopite in ga pustite počivati vsaj 30 minut.

## SAMO ZA GOSPODINJSKO UPORABO

---

### DELI

- |                                  |   |
|----------------------------------|---|
| 1. Podstavek z motorjem          | 10. Čistilna krtačka  |
| 2. Gumb za ponastavitev          | 11. Glava za mletje   |
| 3. Stikalo                       | 12. Fini filter   |
| 4. Zaklep pokrova zgornje posode | 13. Grobi filter  |
| 5. Pogonska gred                 | 14. Nastavek za zamrznjen sorbet  |
| 6. Zgornja posoda                | 15. Zbiralnik kaše  |
| 7. Pokrov izliva za sok          | 16. Zbiralnik soka  |
| 8. Pokrov zgornje posode         |  Primerno za pomivanje v pomivalnem stroju |
| 9. Potiskalnik                   |   |

---

### PRED PRVO UPORABO

- Odstranite vso pakirno embalažo in nalepke.
- Umijte potiskalnik, pokrov, sito, ločevalnika, cedilo, vsebnik za kašo, stožec, vrč in sklop rezil v topli milnici. Sperite in osušite.
- Ne uporabljajte nobene druge opreme ali priključka, razen priloženih.
- Naprave ne upravljajte, če je poškodovana ali če ne deluje pravilno.

## SESTAVLJANJE

1. Najprej se prepričajte, da je gumijasti poklopec pod zgornjo posodo vstavljen v cev izliva za sok (slika A), nato pritrдите zgornjo posodo na podstavek z motorjem (slika B).
2. Vstavite filter, ki ga želite uporabiti, v zgornjo posodo (slika C). Grobi filter omogoča, da bo stisnjenemu soku primešane več kaše.
3. Vstavite glavo za mletje v zgornjo posodo (slika D). Morda boste morali glavo za mletje nekoliko zavrteti, da bo pravilno pritrjena na šestkotno pogonsko gred. Glavo za mletje pritisnite povsem do konca navzdol. Če tega ne storite, ne boste mogli pritrđiti pokrova zgornje posode v naslednjem koraku.
4. Poravnajte oznako ▼ na pokrovu zgornje posode z oznako ▲ na podstavku z motorjem (slika E).
5. Zavrtite pokrov zgornje posode v smeri urinega kazalca, dokler ni oznaka ■ na pokrovu zgornje posode poravnana z oznako ▲ na podstavku z motorjem (slika F).
6. Pomaknite zaklep pokrova zgornje posode navzgor (slika G).
7. Vstavite potiskalnik (slika H).
8. Vstavite vsebnik za kašo pod izhod za kašo, nato umestite zbiralnik soka pod izliv za sok in odprite pokrov izliva za sok (slika J).

## UPORABA – STISKANJE SOKA

Pred uporabo pripravite sestavine.

- Kadar koli je mogoče kupite izdelke iz ekološke pridelave.
- Uporabite kakovostno, sveže in zrelo sadje in zelenjavo. Zaradi mehke zelenjave ali prezrelega sadja je lahko sok moten in gost.
- Operite vse sadje in zelenjavo. Pri trših kosih uporabite krtačko. Odstranite zunanji sloj pri sestavinah, ki niso ekološko pridelane. Olupite neekološko ali povoskano sadje ali zelenjavo. Izrežite in zavrzite obtolčene dele in nepravilnosti, saj lahko vplivajo na okus soka.
- Listno zelenje, peteršilj, pšenično travo, kalčke itd. povežite v majhno kompaktno kroglo in jo potisnite navzdol po cevi s potiskalnikom.
- Vlaknaste sestavine narežite na koščke dolžine 3–5 cm in debeline 1,5–2 cm.
- Daljše sestavine, kot je na primer zelena, narežite na 3–5-centimetrske koščke.
- Odstranite koščice iz sadja, kot so npr. breskve, slive, mango itd.
- Olupite sestavine, ki ima trd olup.
- Nikoli ne uporabljajte sestavin z visokim deležem olj, saj lahko poškodujejo glavo za mletje.
- Nikoli ne uporabljajte trdih sestavin, kot je npr. kokos, saj bodo poškodovale vaš sokovnik.
- Ne sočite sestavin z močnim ali ostrim vonjem, npr. čebule ali česna. Ne glede na to kako dobro boste očistili sokovnik, se ne boste znebili okusa.

1. Preverite, da je naprava izključena (O).

2. Vtič vtaknite v vtičnico.

Stikalo ima tri položaje: O, I in ➔ . O je izklop. I je vklop. V primeru ➔ pa sokovnik deluje v nasprotni smeri in ga uporabite samo, če se kaj zagoddi. Stikala nikoli ne premaknite neposredno z I na ➔ ali obratno. Vedno izklopite svoj sokovnik, tako da stikalo premaknete na O, preden zamenjate smer delovanja, kar po meni I na O in nato na ➔ .

3. Vklonite napravo (I).

4. Odstranite potiskalnik in v cev vstavite sestavine. Sestavin ne vstavljajte prehitro in prevelike količine naenkrat.

5. Ponovno vstavite potiskalnik in z njim nežno potisnite sestavine navzdol po cevi.

6. Ko končate, izklopite sokovnik (O).



---

## UPORABA – ZAMRZNJEN SORBET



Pred uporabo pripravite sestavine.

- Ne poskušajte uporabiti sestavin, ki so povsem zamrznjene. Pustite, da se dovolj odtajajo, da lahko vanje v sredino zapičite vilico.
  - Sestavine počasi dodajajte.
  - Ne uporabljajte prekomerne moči pri potiskanju sestavin skozi napravo.
  - Nastavek za zamrznjeni sorbet uporabljajte le za pripravo sorbeta. Ne pritrдите ga za sočenje.
1. Upoštevajte navodila v poglavju SESTAVLJANJE, a nastavek za zamrznjen sorbet pritrдите v 2. koraku.
  2. Sestavine obdelajte, kot bi jih pri sočenju, a pazite na zgornja navodila.

---

## ODPRAVLJANJE NAPAK

### Sokovnik preneha delovati ali se zagozdi

1. Pomaknite stikalo v položaj O.
2. Pritisnite gumb za ponastavitev  na zadnji strani naprave.
3. Pridržite stikalo v položaju  za nekaj sekund, nato poskusite napravo znova uporabiti.
4. Če funkcija obratnega vrtenja  ne deluje, izklopite sokovnik, ga razstavite in očistite, nato ga ponovno sestavite.
5. Ko sokovnik ponovno sestavite, ga poskusite uporabiti.

### Težave pri razstavljanju

- Če želite sokovnik lažje razstaviti, ga pustite po uporabi delovati kakšnih 30 sekund brez sestavin.
  - Če pokrova zgornje posode ne morete z lahkoto odstraniti, poskusite sokovnik delovati na naslednji način dva- do trikrat:
1. Stikalo pomaknite s položaja  na O na I. Zaklep pokrova zgornje posode naj bo v odprtem položaju, nato zagrabite zgornjo posodo in jo zavrtite nazaj in naprej, dokler se ne sprosti.
  2. Če se glava za mletje zagozdi, preobrnite zgornjo posodo in nežno od spodaj potisnite glavo za mletje navzven.

---

## ČIŠČENJE

- Sokovnik pustite po uporabi delovati kakšnih 30 sekund brez sestavin. Dodajte malce tople vode, medtem ko sokovnik obratuje, da ga boste nato lažje razstavili.
1. Napravo izklopite (O) in jo odklopite iz omrežja.
  2. Razstavite napravo.
  3. Obrišite zunanost enote motorja s čisto in vlažno krpo.
  4. Odstranljive dele umijte v topli milnici, temeljito sperite, ocedite in osušite na zraku.
  5. Uporabite koničasti del priložene krtačke za čiščenje, da očistite dele, ki so teže dostopni.
  6. Odprite gumijasti poklopec, da dobite dostop do cevke za izliv soka. Glejte sliko J, da najdete mesto gumijastega poklopca. Po čiščenju poklopec ustrezno zaprite.

 Te dele lahko pomivate v pomivalnem stroju.

Izredno zahtevni pogoji v pomivalnem stroju lahko vplivajo na videz površin. Morebitne poškodbe bodo vplivale samo na videz in ne na delovanje naprave.

---

## RECIKLIRANJE



Za preprečitev okoljskih in zdravstvenih težav zaradi nevarnih snovi naprav in polnilnih in navadnih baterij, označenih z enim od teh simbolov, ni dovoljeno odstraniti med nesortirane komunalne odpadke. Električne in elektronske izdelke in, kjer velja, tudi polnilne in navadne baterije odstranite na ustreznem uradnem mestu za recikliranje/zbiranje.

## RECEPTI

### NAPOJ ZA ZDRAVE OČI

Da bi ohranili zdrave in sijoče oči, potrebujejo naša telesa veliko vitaminov B, pa tudi vitamina C ter E in beta karoten. Občasno poskusite ta sok kot osvežilno in okusno pijačo z veliko vitamini.

- 3 korenje
- 2 zelena kislja jabolka
- ½ brokoli
- ½ rdeča paprika

### ČAROVNIJA IZ JABOLK IN JAGOD

- 250g jagode
- 3 zelena kislja jabolka
- 1 majhen kos ingverja, olupljen
- Postrezite na ledu.

### ENERGIJSKI NAPITEK

Sadje in zelenjava vsebujeta naravne sladkorje in izvrstna za pripravo odličnih energijskih napitkov.

- 2 korenčka
- 3 marelice, brez koščic
- 2 jabolki
- 50 ml mleka
- 5 g pšeničnih otrobov
- 5 ml medu

Izsočite sadje in zelenjavo. Vmešajte mleko, pšenične kalčke in med.

### VITAMINSKI NAPITEK

Ta napitek je bogat z vitamini skupine B, vitaminom C in mineralnim kalcijem.

- 1 pastinak
- 1/2 zelene paprike
- 1 brokoli
- 2 korenčka
- 1 sladki krompir
- 1 stebelna zelena

Za slajši okus dodajte več korenčka ali pastinaka.

### PIKANTEN KOKTAJL

- 2 korenčka
- 1 pest vodne kreše
- 3 paradižniki
- 1 šopek koriandrovih ali bazilikinih listov
- 1 stebelna zelena
- 1/2 rdeče paprike
- Nekaj kapljic omake tabasko ali worcestrske omake (po želji)

### POLETNI NAPITEK

- 3 paradižniki
- ½ kumare
- 1 stebelna zelena
- 1/8 limete

### KORENČEK IN PETERŠILJ

- 6 korenčkov
- 5 vejic peteršilja

### ZELJE, ZELENA IN KORENČEK

- 1/2 zelenega zelja
- 2 stebelni zeleni
- 3 korenčke

### ZELENJAVNI TONIK

- 1 polna pest špinacije
- 4 vejice peteršilja
- 4–6 korenčkov

### SONČNI KOKTAJL

- 2 jabolki
- 100 g jagod

### KOKTELJ STRASTI

- 50 g jagod
- ¼ ananasa
- 1 grozd temnordečega grozdja

### ANANAS IN GREIVKA

- ½ grenivke
- ¼ ananasa

### LIMONADA

- 4 jabolka
- ¼ limone
- Postrezite z ledom.

### ANANAS, JAGODE IN JABOLKO

- 1 jabolko
- ¼ ananasa
- 100 g jagod

### HRUŠKE IN JABOLKA

- 2 jabolki
- 2 hruški
- ¼ limone



Διαβάστε τις οδηγίες, φυλάξτε τις σε ασφαλές μέρος και σε περίπτωση που δώσετε τη συσκευή σε άλλον χρήστη, δώστε μαζί και τις οδηγίες. Αφαιρέστε όλα τα υλικά συσκευασίας πριν από τη χρήση.

---

## ΣΗΜΑΝΤΙΚΑ ΜΕΤΡΑ ΑΣΦΑΛΕΙΑΣ

Τηρείτε τα βασικά μέτρα ασφάλειας, συμπεριλαμβανομένων των παρακάτω:

Η συσκευή αυτή επιτρέπεται να χρησιμοποιείται από άτομα με μειωμένες σωματικές, αισθητηριακές ή διανοητικές ικανότητες ή από άτομα με ελλιπή πείρα και γνώσεις εφόσον επιβλέπονται ή τους δίνονται οδηγίες και κατανοούν τους εμπλεκόμενους κινδύνους.

Τα παιδιά δεν πρέπει να χρησιμοποιούν ούτε να παίζουν με τη συσκευή. Η συσκευή και το καλώδιο να φυλάσσονται σε χώρο όπου δεν έχουν πρόσβαση παιδιά.

Αποσυνδέετε πάντα τη συσκευή από την κεντρική παροχή ρεύματος αν παραμένει χωρίς επιτήρηση και πριν τη συναρμολόγηση, την αποσυναρμολόγηση ή τον καθαρισμό.

Σε περίπτωση κακής χρήσης της συσκευής μπορεί να προκληθεί τραυματισμός.

Εάν το καλώδιο είναι φθαρμένο, πρέπει να αντικατασταθεί από τον κατασκευαστή, τον αντιπρόσωπό του ή κάποιο εξουσιοδοτημένο πρόσωπο προς αποφυγή κινδύνων.

- Ⓢ Μην χρησιμοποιείτε αυτή τη συσκευή κοντά σε μπανιέρες, ντουζιέρες, νιπτήρες ή άλλα δοχεία που περιέχουν νερό.
- Μην χρησιμοποιείτε τα δάχτυλά σας ή εργαλεία κουζίνας για να σπρώξετε τις τροφές μέσα στον σωλήνα - να χρησιμοποιείτε αποκλειστικά τον πιεστήρα.
- Μην χρησιμοποιείτε τη συσκευή για οποιονδήποτε σκοπό πέραν αυτού που περιγράφεται στις παρούσες οδηγίες.
- Μην χρησιμοποιείτε εξαρτήματα διαφορετικά από αυτά που παρέχονται από την εταιρεία μας.
- Μην χρησιμοποιείτε τη συσκευή εάν είναι φθαρμένη ή παρουσιάζει δυσλειτουργίες.
- Μην αφήνετε τον αποχυμωτή να λειτουργεί συνεχόμενα για περισσότερο από 15 λεπτά, διαφορετικά μπορεί να υπερθερμανθεί. Μετά από 15 λεπτά, απενεργοποιήστε τον και αφήστε τον σε αδράνεια για τουλάχιστον 30 λεπτά.

## ΑΠΟΚΛΕΙΣΤΙΚΑ ΓΙΑ ΟΙΚΙΑΚΗ ΧΡΗΣΗ

---

### ΜΕΡΗ

- |   |  |
|---|--|
| 1. Βάση μοτέρ                           | 10. Καθαριστική βούρτσα  |
| 2. Κουμπί επαναφοράς                    | 11. Κοχλίας  |
| 3. Διακόπτης                            | 12. Λεπτό φίλτρο   |
| 4. Μάνδαλο καλύμματος του επάνω δοχείου | 13. Χονδρό φίλτρο  |
| 5. Άξονας μετάδοσης κίνησης             | 14. Προσάρτημα παγωμένου σορμπέ  |
| 6. Επάνω δοχείο                         | 15. Συλλέκτης πολτού   |
| 7. Κάλυμμα στομίου εξόδου χυμού         | 16. Συλλέκτης χυμού  |
| 8. Κάλυμμα επάνω δοχείου                |  Πλένεται σε πλυντήριο πιάτων |
| 9. Πιεστήρας                            |  |



## ΠΡΙΝ ΑΠΟ ΤΗΝ ΠΡΩΤΗ ΧΡΗΣΗ

- Αφαιρέστε όλα τα υλικά της συσκευασίας και τις ετικέτες.
- Πλύνετε το εργαλείο πίεσης, το καπάκι, τη σήτα, τους διαχωριστές, το σουρωτήρι, το δοχείο σάρκας, τον κώνο, το δοχείο και τη διάταξη με τις λάμες σε ζεστό σαπουνόνερο. Ξεπλύνετε και στεγνώστε.
- Σκουπίστε τη βάση του μοτέρ με ένα υγρό πανί.
- Τοποθετήστε τη συσκευή σε σταθερή, επίπεδη επιφάνεια χωρίς υγρασία, κοντά σε πρίζα ρεύματος.

## ΣΥΝΑΡΜΟΛΟΓΗΣΗ

1. Πρώτα, βεβαιωθείτε ότι το λαστιχένιο πτερύγιο που βρίσκεται κάτω από το επάνω δοχείο έχει ωθηθεί στο εσωτερικό του σωλήνα στομίου εξόδου χυμού (Εικ. Α). Έπειτα, τοποθετήστε το επάνω δοχείο πάνω στη βάση μοτέρ (Εικ. Β).
2. Εισάγετε το φίλτρο που θέλετε να χρησιμοποιήσετε μέσα στο επάνω δοχείο (Εικ. C). Το χονδρό φίλτρο επιτρέπει την ανάμιξη περισσότερου πολτού μαζί με τον χυμό που εξάγεται.
3. Εισάγετε τον κοχλία μέσα στο επάνω δοχείο (Εικ. D). Μπορεί να χρειαστεί να περιστρέψετε λίγο τον κοχλία ώστε να εφαρμόσει σωστά πάνω στον εξαγωγικό άξονα μετάδοσης κίνησης. Πιέστε τον κοχλία προς τα κάτω, μέχρι το τέρμα. Εάν δεν το κάνετε, δεν θα μπορείτε να τοποθετήσετε το κάλυμμα του επάνω δοχείου στο επόμενο βήμα.
4. Ευθυγραμμίστε το σημάδι ▼ του καλύμματος του επάνω δοχείου με το σημάδι ▲ της βάσης μοτέρ (Εικ. E).
5. Περιστρέψτε το επάνω κάλυμμα προς τα δεξιά έως ότου το σημάδι ■ του επάνω καλύμματος να ευθυγραμμιστεί με το σημάδι ▲ της βάσης μοτέρ (Εικ. F).
6. Γυρίστε το μάνδαλο καλύμματος του επάνω δοχείου προς τα επάνω (Εικ. G).
7. Εισάγετε τον πιεστήρα (Εικ. H).
8. Τοποθετήστε το δοχείο πολτού κάτω από την έξοδο του πολτού, έπειτα τοποθετήστε τον συλλέκτη χυμού κάτω από το στόμιο εξόδου χυμού και ανοίξτε το κάλυμμα του στομίου εξόδου χυμού (Εικ. J).

## ΧΡΗΣΗ - ΠΑΡΑΣΚΕΥΗ ΧΥΜΟΥ

Προετοιμάστε τα συστατικά πριν από τη χρήση.

- Όποτε μπορείτε, να προμηθευέστε προϊόντα βιολογικής καλλιέργειας.
  - Να χρησιμοποιείτε καλής ποιότητας, φρέσκα, ώριμα φρούτα και λαχανικά. Τα μαλακά λαχανικά ή παραγινωμένα φρούτα θα κάνουν τον χυμό πιο παχύ και θολό.
  - Πλένετε όλα τα φρούτα και τα λαχανικά. Χρησιμοποιείτε βούρτσα για τα πιο σκληρά προϊόντα. Να αφαιρείτε τα εξωτερικά φύλλα από τα μη οργανικά προϊόντα. Να ξεφλουδίζετε όλα τα μη οργανικά ή κερωμένα φρούτα ή λαχανικά. Να κόβετε και να απορρίπτετε τα μέρη που είναι χτυπημένα ή έχουν άλλα ελαττώματα, καθώς αυτά ενδέχεται να επηρεάσουν τη γεύση του χυμού.
  - Μαζέψτε τα φυλλώδη λαχανικά, τον μαϊντανό, το σιταρόχορτο, τα βλαστάρια από φασόλια, κ.λπ. σε μια μικρή σφιχτή μπάλα και ωθήστε την προς τα κάτω στον σωλήνα με τον πιεστήρα.
  - Κόψτε τα ινώδη συστατικά σε φέτες μήκους 3-5 cm με πάχος 1,5 - 2 cm.
  - Κόψτε τα μεγαλύτερου μήκους συστατικά, όπως το σέλινο, σε κομμάτια των 3-5 cm.
  - Αφαιρέστε τα κουκούτσια από φρούτα όπως τα ροδάκινα, τα δαμάσκηνα, τα μάνγκο, κ.λπ.
  - Ξεφλουδίστε τα συστατικά που έχουν σκληρή φλούδα.
  - Ποτέ μην επεξεργάζεστε συστατικά που έχουν μεγάλη περιεκτικότητα σε λάδι, καθώς αυτό μπορεί να προκαλέσει ζημιά στον κοχλία.
  - Ποτέ μην επεξεργάζεστε σκληρά συστατικά, όπως καρύδες, που ενδέχεται να προκαλέσουν ζημιά στον αποχυμωτή.
  - Ποτέ μην εισάγετε στον αποχυμωτή οτιδήποτε με έντονη ή διαπεραστική οσμή, όπως κρεμμύδι ή σκόρδο. Όσο καλά και εάν καθαρίζετε τον αποχυμωτή, ποτέ δεν θα απαλλαγείτε από τη γεύση.
1. Βεβαιωθείτε ότι η συσκευή είναι απενεργοποιημένη (O).
  2. Τοποθετήστε το βύσμα στην πρίζα ρεύματος.



3. Ο διακόπτης έχει τρεις θέσεις: Ο, Ι και **➤**. Η θέση Ο είναι η απενεργοποίηση. Η θέση Ι είναι η ενεργοποίηση. Στη θέση **➤**, ο αποχυμωτής λειτουργεί στην αντίθετη κατεύθυνση και, αυτή χρησιμοποιείται μόνο εάν κάτι έχει κολλήσει. Ποτέ μην μετακινείτε τον διακόπτη απευθείας από τη θέση Ι στη θέση **➤** ή αντίστροφα. Να σταματάτε πάντα τον αποχυμωτή μετακινώντας τον διακόπτη στη θέση Ο προτού αλλάξετε την κατεύθυνση λειτουργίας, δηλ. από Ι σε Ο και μετά **➤**.
4. Ενεργοποιήστε τη συσκευή (Ι).
5. Αφαιρέστε τον πιεστήρα και εισάγετε τα συστατικά μέσα στον σωλήνα. Μην τροφοδοτείτε τα συστατικά πολύ γρήγορα και μη φορτώνετε πάρα πολλά συστατικά μαζί.
6. Τοποθετήστε ξανά τον πιεστήρα και χρησιμοποιήστε τον για να ωθήσετε απαλά τα συστατικά μέσα στον σωλήνα.
7. Αφού τελειώσετε, απενεργοποιήστε τον αποχυμωτή (Ο).

---

## ΧΡΗΣΗ - ΠΑΓΩΜΕΝΟ ΣΟΡΜΠΕ

Προετοιμάστε τα συστατικά πριν από τη χρήση.

- Μην προσπαθείτε να επεξεργαστείτε συστατικά που είναι στερεά όταν είναι παγωμένα. Να τα αφήνετε να ξεπαγώνουν τόσο, ώστε να μπορεί να εισαχθεί ένα πιρούνι μέχρι το κέντρο.
  - Να τροφοδοτείτε τα συστατικά με αργό ρυθμό.
  - Μην ασκείτε υπερβολική πίεση για να ωθήσετε τα συστατικά μέσα στο μηχάνημα.
  - Χρησιμοποιήστε το προσάρτημα παγωμένου σορμπέ μόνο για την παρασκευή σορμπέ. Μην το τοποθετείτε για την παρασκευή χυμού.
1. Ακολουθήστε τις οδηγίες που δίνονται στην ενότητα ΣΥΝΑΡΜΟΛΟΓΗΣΗ, αλλά τοποθετήστε το προσάρτημα παγωμένου σορμπέ στο βήμα 2.
  2. Επεξεργαστείτε τα συστατικά όπως θα κάνετε για την παρασκευή χυμού, έχοντας υπόψη τα παραπάνω σημεία.

---

## ΑΝΤΙΜΕΤΩΠΙΣΗ ΠΡΟΒΛΗΜΑΤΩΝ

### Ο αποχυμωτής σταματά ή κολλάει

1. Θέστε τον διακόπτη στη θέση Ο.
2. Πατήστε το κουμπί επαναφοράς **↺** που βρίσκεται στο πίσω μέρος της συσκευής.
3. Πατήστε και κρατήστε τον διακόπτη στη θέση **➤** για λίγα δευτερόλεπτα. Έπειτα προσπαθήστε ξανά.
4. Εάν το πρόβλημα δεν επιλυθεί με τη λειτουργία αντιστροφής **↺** απενεργοποιήστε τον αποχυμωτή, αποσυναρμολογήστε τον, καθαρίστε τον και συναρμολογήστε τον ξανά.
5. Μετά την εκ νέου συναρμολόγηση, προσπαθήστε να θέσετε τον αποχυμωτή ξανά σε λειτουργία.

### Δυσκολία στην αποσυναρμολόγηση

- Προκειμένου να αποσυναρμολογήσετε τον αποχυμωτή σας πιο εύκολα, αφήστε τον να λειτουργήσει χωρίς συστατικά για περίπου 30 δευτερόλεπτα μετά από τη χρήση.
  - Εάν το κάλυμμα του επάνω δοχείου δεν αφαιρείται εύκολα, δοκιμάστε να τον θέσετε σε λειτουργία με τον ακόλουθο τρόπο δύο ή τρεις φορές:
1. Μετακινήστε τον διακόπτη από τη θέση **➤** στη θέση Ο και μετά στη θέση Ι. Με το μάνδαλο καλύμματος του επάνω δοχείου στην ανοικτή θέση, πιάστε το επάνω δοχείο και στρέψτε το εμπρός και πίσω έως ότου ελευθερωθεί.
  2. Εάν ο κοχλίας κολλήσει, αναποδογυρίστε το επάνω δοχείο και σπρώξτε το απαλά έξω από τον κοχλία, από το κάτω μέρος.

---

## ΚΑΘΑΡΙΣΜΟΣ

- Αφήστε τον αποχυμωτή σας να λειτουργήσει χωρίς συστατικά για περίπου 30 δευτερόλεπτα μετά από τη χρήση. Προσθέστε λίγο χλιαρό νερό, ενώ λειτουργεί, ώστε να διευκολυνθεί η αποσυναρμολόγηση.
3. Απενεργοποιήστε τη συσκευή (Ο) και αποσυνδέστε την από την πρίζα.
  4. Αποσυναρμολογήστε τη συσκευή.
  5. Σκουπίστε το εξωτερικό της μονάδας με ένα καθαρό, υγρό πανί.

6. Πλύνετε τα αφαιρούμενα μέρη με χλιαρό σαπουνόνερο, ξεπλύνετε καλά και αφήστε τα να στεγνώσουν στον αέρα.
7. Χρησιμοποιήστε το μυτερό άκρο της παρεχόμενης καθαριστικής βούρτσας για να μπορέσετε να καθαρίσετε σημεία στα οποία δεν φτάνετε εύκολα.
8. Ανοίξτε το λαστιχένιο πτερύγιο για να αποκτήσετε πρόσβαση στον σωλήνα του στομίου εξόδου χυμού. Ανατρέξτε στην εικόνα J για να δείτε τη θέση του λαστιχένιου πτερυγίου. Κλείστε το πτερύγιο σωστά μετά τον καθαρισμό.

 Μπορείτε, αν θέλετε, να πλύνετε αυτά τα εξαρτήματα στο πλυντήριο πιάτων.

Το ακραίο περιβάλλον μέσα στο πλυντήριο πιάτων μπορεί να επηρεάσει τα επιφανειακά φινιρίσματα. Εάν προκληθεί φθορά στα εξαρτήματα από το πλυντήριο πιάτων, θα είναι στην εξωτερική τους εμφάνιση μόνο, δεν θα επηρεαστεί η λειτουργία της συσκευής.

## ΑΝΑΚΥΚΛΩΣΗ



Για την αποφυγή προβλημάτων στο περιβάλλον και την υγεία λόγω επιβλαβών ουσιών, οι συσκευές και οι επαναφορτιζόμενες και μη επαναφορτιζόμενες μπαταρίες που επισημαίνονται με κάποιο από αυτά τα σύμβολα, δεν πρέπει να απορρίπτονται με τα κοινά οικιακά απορρίμματα. Να απορρίπτετε πάντα τις ηλεκτρικές και ηλεκτρονικές συσκευές και, όπου χρειάζεται, τις επαναφορτιζόμενες και μη επαναφορτιζόμενες μπαταρίες, σε κατάλληλο, επίσημο σημείο συλλογής/ανακύκλωσης.

## ΣΥΝΤΑΓΕΣ

### ΦΙΛΤΡΟ ΓΙΑ ΛΑΜΠΕΡΑ ΜΑΤΙΑ

Για να διατηρείται η υγεία και η λάμψη στα μάτια, το σώμα μας χρειάζεται άφθονη βιταμίνη Β, καθώς και βιταμίνες C, E και β-καροτένιο.

- 3 καρότα, 2 πράσινα, κόκκινα μήλα
- ½ μπρόκολο
- ½ κόκκινη πιπεριά

### ΧΥΜΟΣ ΜΗΛΟΥ ΚΑΙ ΦΡΑΟΥΛΑΣ

- 250g φράουλες
- 3 πράσινα, κόκκινα μήλα
- 1 μικρό κομμάτι πιπερόριζα, ξεφλουδισμένη
- Σερβίρετε με πάγο.

### ΗΛΙΟΛΟΥΣΤΟ ΚΟΚΤΕΪΛ

- 2 μήλα
- 100 γρ. Φράουλες

### ΚΟΚΤΕΪΛ ΠΑΘΟΥΣ

- 50 γρ. φράουλες
- ¼ ανανάς
- 1 τσαμπί μαύρα σταφύλια

### ΠΙΚΑΝΤΙΚΟ ΚΟΚΤΕΪΛ

- 2 καρότα
- 1 χούφτα νεροκάρδαμο
- 3 ντομάτες
- 1 ματσάκι φύλλα κόλιανδρου ή βασιλικού
- 1 μπαστούνακι σέλερι
- ½ κόκκινη πιπεριά
- Μερικές σταγόνες ταμπάσκο ή σος Worcestershire (προαιρετικά)

### ΚΑΛΟΚΑΙΡΙΝΟ ΠΟΤΟ

- 3 ντομάτες
- ½ αγγούρι
- 1 μπαστούνακι σέλερι
- 1/8 μοσχολέμονου

### ΚΑΡΟΤΟ ΚΑΙ ΜΑΪΝΤΑΝΟΣ

- 6 καρότα
- 5 κλαδάκια μαϊντανό



A használati utasítást olvassa el és őrizze meg; és adja tovább a készülékkel együtt, ha azt továbbadja. Használat előtt teljes egészében távolítsa el a csomagolást.

---

## FONTOS ÓVINTÉZKEDÉSEK

Kövesse az alábbi alapvető biztonsági óvintézkedéseket:

A készüléket csökkent fizikai, érzékelési vagy mentális képességekkel rendelkező személyek, illetve tapasztalattal vagy ismeretekkel nem rendelkező személyek is használhatják, amennyiben megfelel útmutatást kapnak vagy felügyelet alatt állnak, és megértik a készülék használatából eredő veszélyeket.

A készüléket gyerekek nem használhatják, és nem játszhatnak azzal. A készüléket és a vezetékeket gyermekek számára nem elérhető helyen kell tartani.

Mindig húzza ki a készülék csatlakozóját a konnektorból, ha felügyelet nélkül hagyja, illetve összeszerelés, szétszerelés vagy tisztítás előtt.

A készülék helytelen használata sérülést okozhat.

Ha a kábel megrongálódott, ki kell cseréltetni a gyártóval, egy szerviz munkatársával vagy egy hasonlóan szakképzett személlyel, hogy elkerülje a veszélyeket.

- ⊗ Ne használja a készüléket fürdőkád, zuhanyzó, medence vagy egyéb vizet tartalmazó edény mellett.
- Ne használja az ujját vagy az evőeszközöket az étel lenyomására a csőbe – csak a nyomórudat.
- A készüléket az utasításokban leírtakon kívül más célra ne használja.
- Ne használjon más kiegészítőket és tartozékokat, mint amit hozzá adunk.
- Ne működtesse a készüléket, ha az megrongálódott vagy hibásan működik.
- Ne működtesse a facsarót folyamatosan több mint 15 percig, mert túlhevülhet. 15 perc után kapcsolja ki, és hagyja legalább 30 percig pihenni.

## CSAK HÁZTARTÁSI HASZNÁLATRA

---

## ALKATRÉSZEK

- |                               |  |
|-------------------------------|--|
| 1. Motoros egység             | 10. Tisztítókefe   |
| 2. Újraindítógomb             | 11. Őrlőfej  |
| 3. Kapcsoló                   | 12. Finom szűrő  |
| 4. Felső tartály fedélretesze | 13. Durva szűrő  |
| 5. Hajtótengely               | 14. Fagyasztott szorbé-tartó   |
| 6. Felső tartály              | 15. Rostgyűjtő   |
| 7. Gyümölcslé-kifolyó fedele  | 16. Gyümölcslégyűjtő   |
| 8. Felső tartály fedele       |  Mosogatógépekben mosható |
| 9. Toló                       |  |

## AZ ELSŐ HASZNÁLAT ELŐTT

- Távolítson el minden csomagolóanyagot és címkét.
- Mossa el a toló eszközt, a fedelet, a szitát, az elválasztókat, a szűrőt, a gyümölcsbűs-gyűjtőt, a kúpot az edényt és a penge szerelvényét meleg, mosószeres vízben. Öblítse el, majd szárítsa meg őket.
- Egy nedves ruhával törölje át a motoros alapegységet.
- Helyezze a készüléket egy száraz, stabil, vízszintes felületre, egy konnektor közelébe.

## ÖSSZESZERELÉS

1. Először győződjön meg róla, hogy a felső tartály alatti gumilapot a gyümölcsle-kifolyó csövébe (A. ábra) tolta, majd illesse a felső tartályt a motoros egységre (B. ábra).
2. Helyezze be a használni kívánt szűrőt a felső tartályba (C. ábra). A durva szűrővel több rostot keverhet a kifacsart gyümölcslehez.
3. Helyezze az őrlőfejet a felső tartályba (D. ábra). Lehet, hogy enyhén el kell fordítania az őrlőfejet, amíg megfelelően illeszkedik a hatszögletű tengelyre. Nyomja le teljesen az őrlőfejet. Ha nem így tesz, a következő lépésben nem fogja tudni felhelyezni a felső tartály fedelét.
4. Illesse össze a felső tartály fedőlap ▼ jelét a ▲ jelzéssel a motoros egységen (E. ábra).
5. Forgassa el a felső fedelet az óramutató járásával megegyező irányba, amíg a ■ jel a felső fedélen egy vonalba nem kerül a ▲ jellel a motoros egységen (F. ábra).
6. Fordítsa fel a felső tartály fedelének a reteszét (G. ábra).
7. Helyezze be a nyomót (H. ábra).
8. Helyezze a rostgyűjtő edényt a rostkivezető alá, majd helyezze a gyümölcsle-gyűjtőt a gyümölcsle-kifolyó alá, és nyissa ki a gyümölcsle-kifolyó fedelét (J. ábra).

## HASZNÁLAT – GYÜMÖLCSPRÉS

Használat előtt készítse elő a hozzávalókat.

- Vásároljon ökotermékeket, amikor csak lehet.
  - Használjon jó minőségű, friss, érett gyümölcsöket és zöldségeket. A puha zöldségtől vagy a túlérett gyümölcsötől az ital sűrűvé vagy zavarossá válhat.
  - Minden gyümölcsöt és zöldséget mosson meg. A keményebbeknél használjon kefét. A nem ökológiai termékekről távolítsa el a külső leveleket. Hámozzon meg minden nem szerves vagy viasszal kezelt gyümölcsöt vagy zöldséget. Vágja ki és dobja el a sérült vagy foltos részeket, mivel ezek befolyásolhatják az ital ízét.
  - A leveles zöldségeket, a petrezselymet, a búzafüvet, a babcsírást stb.-t fogja össze egy szoros gombócba, és nyomja le a csövön a tolóval.
  - A szálas hozzávalókat vágja 3-5 cm hosszú, 1,5-2 cm vastag szeletekre.
  - A hosszabb hozzávalókat, például az angolzellert vágja 3-5 cm-es darabokra.
  - Távolítsa el a magokat az olyan gyümölcsökből, mint az őszibarack, a szilva, a mangó stb.
  - Hámozza meg a kemény héjú hozzávalókat.
  - Soha ne dolgozzon fel magas olajtartalmú hozzávalókat, mivel ez károsíthatja az őrlőfejet.
  - Soha ne dolgozzon fel olyan kemény összetevőket, mint a kókuszdió, mert ez károsítja a facsarót.
  - Ne préselj erős vagy csipős élelmiszereket, például hagymát vagy fokhagymát. Bármilyen alaposan is tisztítja meg facsarót, soha nem fog megszabadulni az íztől.
1. Ellenőrizze, hogy a készülék ki van-e kapcsolva (O).
  2. Dugja be a konnektorba.

A kapcsolónak három pozíciója van: O, I és ➔ Az O a kikapcsolás. Az I a bekapcsolás. A ➔ fordított irányban működteti a facsarót; csak akkor használandó, ha valami elakadt. Soha ne mozdítsa el a kapcsolót közvetlenül I-ből ➔-ba vagy fordítva. Mindig úgy állítsa le a facsarót, hogy O-ra vált, mielőtt megváltoztatná a működési irányt, vagyis az I-ről O-ra, majd ➔-ra.

3. Kapcsolja be a készüléket (I).



4. Távolítsa el a tolót, és tegye a hozzávalókat a csőbe. Ne adagolja túl gyorsan a hozzávalókat, és ne tegyen bele túl sok hozzávalót egyszerre.
5. Cserélje ki a tolót, és finoman nyomja le vele a hozzávalókat a csövön.
6. Ha elkészült, kapcsolja ki a facsarót (O).

---

## HASZNÁLAT – FAGYASZTOTT SORBET



Használat előtt készítse elő a hozzávalókat.

- Ne próbálja meg szilárdra fagyottan feldolgozni a hozzávalókat. Várjon, amíg az élelmiszer felenged annyira, hogy egy villát a közepébe tud szúrni.
  - Lassan adagolja a hozzávalókat.
  - Ne nyomja át túlzott erővel az összetevőket a gépen.
  - A fagyasztott sorbet készítésénél csak a fagyasztott sorbet eszközt használja. Ezt gyümölcscentrifugálásnál ne használja.
1. Kövesse az ÖSSZESZERELÉS részben található utasításokat, de a 2. lépésben illessze be a fagyasztott sorbet eszközt.
  2. A fenti pontokat szem előtt tartva a hozzávalókat úgy dolgozza fel, mint a gyümölcscentrifugálásnál.

---

## HIBAEELHÁRÍTÁS

### A facsaró leáll vagy elakad

3. Állítsa a kapcsolót O állásba.
4. Nyomja meg az újraindítógombot  a készülék hátulján.
5. Nyomja be és tartsa lenyomva a kapcsolót a  pozícióban néhány másodpercig, majd próbálja megint működtetni.
6. Ha a fordított  funkció nem működik, kapcsolja ki a facsarót, szedje szét, tisztítsa meg, majd szerelje össze újra.
7. Újra-összeszerelés után megint próbálja meg működtetni a facsarót.

### Probléma a szétszerelésnél

- A facsarót könnyebb szétszereléséhez használat után működtesse kb. 30 másodpercig hozzávalók nélkül.
  - Ha a felső tartály fedele nem távolítható el könnyen, próbálja meg facsaróját a következőképpen működtetni kétszer vagy háromszor:
1. Mozgassa a kapcsolót a -ból O-ba, majd I-be. A felső tartály fedele legyen nyitott helyzetben, majd fogja meg a felső tartályt, és csavarja oda-vissza, amíg nem enged.
  2. Ha az őrlőfej beragad, fordítsa el a felső tartályt, és óvatosan nyomja le az őrlőfejet alulról.

---

## TISZTÍTÁS

- Működtesse a facsarót kb. 30 másodpercig hozzávalók nélkül. Adjon hozzá egy kis meleg vizet, amíg működésben van, hogy segítse a szétszerelést.
1. Kapcsolja ki (O) a készüléket, és húzza ki a konnektorból.
  2. Szerelje szét a készüléket.
  3. Törölje le a motoregység külső részét tiszta, nedves ruhával.
  4. Mossa ki a kivehető alkatrészeket meleg, szappanos vízben, jól öblítse le, majd szárítsa levegőn.
  5. Használja a hozzátartozó tisztítókefe hegyes végét, hogy segítse a nehezebb helyek tisztítását.
  6. Nyissa ki a gumibetépet a gyümölcsle-kifolyó csövének eléréséhez. A gumibetét elhelyezkedését a J. ábrán találja. A tisztítás után csukja be jól a fedelet.



Ezek az elemek mosogatógépben is moshatók.

A mosogatógépben uralkodó szélsőséges körülmények kárt tehetnek a felületi bevonatoknak. A kopás csak a külső részt érinti, és nem befolyásolja a készülék működését.

## ÚJRAHASZNOSÍTÁS



Az alábbi jelölések valamelyikével ellátott készülékekben, valamint újratölthető és nem újratölthető akkumulátorokban jelen lévő veszélyes anyagok jelentette környezeti és egészségi kockázatok elkerülése érdekében ezeket tilos a háztartási hulladékkal együtt megsemmisíteni. Az elektromos és elektronikus termékeket, és, ha vannak, az újratölthető és nem újratölthető akkumulátorokat mindig a megfelelő hivatalos hulladék-újrahasznosító/begyűjtő központba kell vinni.

## RECEPTEK

### CSILLOGÓ SZEMEK ITAL

Az egészséges, fényes szemekhez szervezetünknek rengeteg B-vitaminra, C- és E-vitaminra, illetve béta-karotinra van szüksége. Próbálja ki ezt a frissítő és ízletes, vitaminokban gazdag italt.

- 3 sárgarépa
- 2 karakteres ízű zöld alma
- ½ brokkoli
- ½ piros paprika

### ALMA ÉS EPER KOKTÉL

- 250g eper
- 3 karakteres ízű zöld alma
- 1 egy kicsi, hámozott gyömbér
- Jéggel szolgálja fel

### ENERGIAITAL

A gyümölcsök és zöldségek természetes édességgel rendelkeznek így kiváló energiaital készíthető belőlük.

- 2 sárgarépa
- 3 sárgabarack, a mag nélkül
- 2 alma
- 50ml tej
- 5g búzacsíra
- 5ml méz

A gyümölcsök és zöldségek levéhez keverje hozzá a tejet, búzacsírárt és mézet.

### VITAMIN ITAL

Ez az ital magas B-, C-vitamin és ásványi kalcium tartalmú.

- 1 paszternák
- ½ zöldpaprika
- 1 brokkoli
- 2 sárgarépa
- 1 édes burgonya
- 1 zellerszár

Ha édes ízt szeretne elérni, adjon hozzá több sárgarépát és paszternákot.

### ÍZLETES KOKTÉL

- 2 sárgarépa
- 1 marék zsázsa
- 3 paradicsom
- 1 csokor koriander vagy bazsalikom
- 1 zellerszár
- ½ piros paprika
- Néhány csepp Tabasco vagy Worcestershire szósz (tetszőleges)

### NYÁRI ITAL

- 3 paradicsom
- ½ uborka
- 1 zellerszár
- 1/8 lime

### SÁRGARÉPA ÉS PETREZSELYEM

- 6 sárgarépa
- 5 szál petrezselyem

### KÁPOSZTA, ZELLER ÉS SÁRGARÉPA

- ½ zöld káposzta
- 2 zellerszár
- 3 sárgarépa

### ZÖLDSÉG TONIK

- 1 marék spenót
- 4 szál petrezselyem
- 4-6 sárgarépa

### SZENVEDÉLY KOKTÉL

- 50g eper
- ¼ ananász
- 1 csokor fekete szőlő

### ANANÁSZ ÉS GRAPEFRUIT

- ½ grapefruit
- ¼ ananász

### LIMONÁDÉ

- 4 alma
- ¼ citrom
- Jéggel kínáljuk.



Talimatları okuyun, güvenli bir yerde saklayın, cihazın el değiřtirmesi halinde cihazla birlikte aktarın. Kullanmadan önce cihazın tüm ambalajını çıkarın.

## ÖNEMLİ GÜVENLİK KURALLARI

Ařağıdakiler dahil, tüm temel güvenlik önlemlerini izleyin:

Fiziksel, duymusal veya zihinsel kapasiteli veya gerekli bilgi ve deneyimden yoksun kişiler bu cihaz sadece denetim/talimat altında ve içerdığı tehlikeleri kavradıklarında kullanabilirler.

Çocuklar cihaz kullanmak veya onunla oyun oynamamalıdır. Cihaz ve kablосunu, çocukların erişemeyeceğı yerlerde tutun.

Cihaz takma, sökme veya temizleme işleminden önce gözetimsiz bırakılacaksa daima cihazı şebeke besleme prizinden ayırın.

Cihazın yanlış biçimde kullanılması, yaralanmalara yol açabilir.

Hasarlı elektrik kabloları, güvenlik açısından sadece üretici, üreticinin yetkili servisleri veya benzer niteliklere sahip kişiler tarafından değıştirilmelidir.

- ⊗ Bu cihazı banyo küvetleri, duř tekneleri, lavabolar veya su içeren diđer kapların yakınında kullanmayın.
- Yiyecekleri kanaldan ařağı itmek için parmaklarınızı veya çatal, bıçak, vb. aletleri kullanmayın; sadece itme aparatından yararlanın.
- Cihazı, bu talimatlarda belirtilenler dışında bir amaçla kullanmayın.
- Size sağladığımız aksesuar ve ek parçalar dışındaki ürünleri kullanmayın.
- Hasarlı veya arızalı cihazları çalıştırmayın.
- Meyve sıkacağını 15 dakikadan uzun süre kesintisiz çalıştırmayın, aşırı ısınabilir. 15 dakika sonra kapatın ve cihazın en az 30 dakika boyunca dinlenmesine izin verin.

## SADECE EV İÇİ KULLANIM

### PARÇALAR

1. Motor tabanı
  2. Sıfırlama düğmesi
  3. Anahtar
  4. Üst hazne kapağı mandalı
  5. Tahrik mili
  6. Üst hazne
  7. Meyve suyu ağız kapağı
  8. Üst hazne kapağı
  9. İtici
  10. Temizleme fırçası
  11. Öğütme başlığı
  12. İnce filtre
  13. İri filtre
  14. Dondurulmuş sorbe aparatı
  15. Posa toplayıcı
  16. Meyve suyu toplayıcı
-  Bulaşık makinesinde yıkanabilir

### İLK KEZ KULLANMADAN ÖNCE

- Tüm ambalaj malzemelerini ve etiketleri çıkarın.
- İtme aparatı, kapak, elek, separatörler, süzgeç, posa haznesi, koni, sürahi ve bıçak takımını ılık sabunlu suda yıkayın. Durulayın ve kurutun.
- Motor tabanını nemli bir bezle silin.
- Cihazı bir elektrik prizinin yakınında, kuru, sert, düz bir yüzeye yerleştirin.



## MONTAJ

1. İlk olarak, üst haznenin altında yer alan kauçuk kanadın meyve suyu ağız borusuna itildiğinden emin olun (Şekil A), ardından üst hazneyi motor tabanına takın (Şekil B).
2. Kullanmak istediğiniz filtreyi üst hazneye takın (Şekil C). İri filtre, elde edilen meyve suyuyla daha fazla posanın karıştırılmasına olanak sağlar.
3. Öğütme başlığını üst hazneye takın (Şekil D). Öğütme başlığını, altıgen tahrik milinin üzerine doğru şekilde oturuncaya dek hafifçe döndürmeniz gerekebilir. Öğütme başlığına, sonuna dek aşağı bastırın. Aksi takdirde, bir sonraki adımda üst hazne kapağını takamayacaksınız.
4. Üst hazne kapağındaki ▼ işaretini, motor tabanındaki ▲ işareti ile aynı hizaya getirin (Şekil E).
5. Üst kapağı saat yönünde, üst kapağın üzerindeki ■ işareti motor tabanındaki ▲ işareti ile aynı hizaya gelinceye dek döndürün (Şekil F).
6. Üst hazne kapağı mandalını yukarı çevirin (Şekil G).
7. İticiyi takın (Şekil H).
8. Posa haznesini posa çıkışının altına yerleştirin, sonra meyve suyu toplayıcısını meyve suyu ağızının altına yerleştirin ve meyve suyu ağız kapağını açın (Şekil J).

## KULLANIM - MEYVE SUYU ELDE ETME

Kullanmadan önce, malzemeleri hazırlayın.

- Mümkünse organik üretilmiş ürünler satın alın.
- İyi kalitede, taze, olgun meyveler ve sebzeler kullanın. Yumuşak sebzeler veya aşırı olgun meyveler meyve suyunun lapamsı ve bulanık olmasına neden olabilir.
- Tüm meyve ve sebzeleri yıkayın. Sert ürünlerde bir fırça kullanın. Organik olmayan ürünlerde dış yaprakları çıkarın. Organik olmayan veya mumlanmış tüm meyve veya sebzeleri soyun. Meyve suyunun tadını etkileyebileceğinden, çürük veya bozulmuş kısımları keserek çıkarın ve atın.
- Yapraklı yeşillikler, maydanoz, buğday çimeni, fasulye filizi vb. ürünleri küçük, sıkı bir top şeklinde demet haline getirin ve itici ile borudan aşağı itin.
- Lifli malzemeleri 3-5 cm uzunluğunda ve 1,5 - 2 cm kalınlığında dilimlere kesin.
- Kereviz gibi daha uzun malzemeleri 3-5 cm'lik parçalara kesin.
- Şeftali, erik, mango vb. meyvelerin çekirdeklerini çıkarın.
- Sert kabuklu malzemelerin kabuklarını soyun.
- Öğütme başlığına zarar verebileceğinden, yüksek yağ içeriğine sahip malzemeleri kesinlikle işlemiden geçirmeyin.
- Meyve sıkacağınızda hasara neden olabileceğinden, hindistancevizi gibi sert malzemeleri kesinlikle işlemiden geçirmeyin.
- Soğan ya da sarımsak gibi güçlü veya keskin kokulu herhangi bir ürünün suyunu sıkmaya çalışmayın. Meyve sıkacağınızı ne kadar iyi temizlerseniz temizleyin, bırakacağı tadı asla gideremezsiniz.

1. Cihazın kapalı (O) konumunda olduğunu kontrol edin.

2. Cihazın fişini elektrik prizine takın.

Anahtarın üç pozisyonu bulunmaktadır: O, I ve ➤ . O kapalı konumdur. I açık konumdur. ➤ meyve sıkacağınızı aksi yönde çalıştırır ve yalnızca bir şey sıkıştığında kullanılır. Anahtarı I konumundan doğrudan ➤ konumuna kesinlikle geçirmeyin veya bunun aksi yönünde kesinlikle hareket ettirmeyin. İşletim yönünü örneğin I konumundan O konumuna veya ➤ konumuna değiştirmeden önce, meyve sıkacağınızı O konumuna geçerek mutlaka durdurun.

3. Cihazı açın (I).

4. İticiyi çıkarın ve malzemeleri borudan aşağı bırakın. Malzemeleri çok hızlı vermeyin ve her defasında az miktarda malzeme yükleyin.

5. İticiyi yerine takın ve onu, malzemeleri borudan aşağı nazikçe itmek için kullanın.

6. İşleminiz tamamlandığında, meyve sıkacağınızı kapatın (O).



---

## KULLANIM - DONDURULMUŐ SORBE



Kullanmadan önce, malzemeleri hazırlayın.

- Donmuş katı malzemeleri işlemden geçirmeye çalışmayın. Malzemenin ortasına bir çatal girebilecek derecede çözülmüş olmalarına izin verin.
  - Malzemeleri yavaşça cihaza verin.
  - Malzemeleri, makineden geçmelerini sağlamak için iterken aşırı güç kullanmayın.
  - Sorbe yaparken yalnızca dondurulmuş sorbe aparatını kullanın. Bu aparatı, meyve suyu elde ederken takmayın.
1. MONTAJ bölümünde verilen talimatları izleyin, ancak dondurulmuş sorbe aparatını Adım 2'de takın.
  2. Malzemeleri meyve suyu elde ederken yaptığınız gibi, ancak yukarıda belirtilen noktaları dikkate alarak işlem den geçirin.

---

## SORUN GİDERME

### Meyve Sıkacağı Çalışırken Duruyor veya Sıkışma Nedeniyle Takılıyor

1. Anahtarı O konumuna getirin.
2. Cihazın arka tarafında yer alan sıfırlama düğmesine basın .
3. Anahtara  pozisyonuna basın ve birkaç saniye basılı tutun, sonra tekrar çalıştırmayı deneyin.
4. Ters  işlevi çalışmıyorsa, meyve sıkacağınızı kapatın, demonte edin ve temizleyerek tekrar monte edin.
5. Tekrar monte ettikten sonra, meyve sıkacağınızı yeniden çalıştırmayı deneyin.

### Demontaj Sırasında Yaşanan Güçlükler

- Meyve sıkacağınızı daha kolay demonte etmek için, onu kullandıktan sonra yaklaşık 30 saniye, içinde herhangi bir malzeme olmadan çalıştırın.
  - Üst hazne kapağını kolayca çıkaramıyorsanız, meyve sıkacağınızı iki ya da üç kez aşağıdaki şekilde çalıştırmayı deneyin:
1. Anahtarı  konumundan O konumuna ve I konumuna getirin. Üst hazne kapak mandalı açık pozisyondayken, üst hazneyi kavrayın ve serbest kalıncaya dek ileri geri döndürün.
  2. Öğütme başlığı sıkırsa, üst hazneyi ters çevirin ve öğütme başlığını aşağıdan dışarı doğru nazikçe itin.

---

## TEMİZLEME

- Meyve sıkacağınızı kullandıktan sonra yaklaşık 30 saniye, içinde herhangi bir malzeme olmadan çalıştırın. Dağılıma yardımcı olması için, çalışırken biraz ılık su ekleyin.
1. Cihazı kapatın (O) ve fişini elektrik prizinden çıkarın.
  2. Cihazı parçalarına ayırın.
  3. Motor ünitesinin dış kısmını temiz, nemli bir bezle silin.
  4. Çıkarılabilen parçaları ılık sabunlu suda yıkayın, iyice durulayın, suyunu süzdürün ve doğal şekilde kurumaya bırakın.
  5. Ulaşılması güç olan yerlerin temizlenmesine yardımcı olması için, ürünle birlikte verilen temizleme fırçasının sivri ucunu kullanın.
  6. Meyve suyu ağız borusuna erişmek için, kauçuk kanadı açın. Kauçuk kanadın konumu için bkz. Şekil J. Temizleme işleminden sonra, kanadı gereken şekilde kapatın.

 Bu parçaları bulaşık makinesinde de yıkayabilirsiniz.

Bulaşık makinesinin içindeki sert koşullar, yüzey cilalarına zarar verebilir. Dış görünüşlerinde hasar olabilir, ancak cihazın işletimi bundan etkilenmez.

## GERİ DÖNÜŞÜM



Tehlikeli maddelerin yol açacağı çevre ve sağlık sorunlarını önlemek için, şu sembollerden biri ile işaretlenmiş cihazlar ve şarj edilebilir ve tek kullanımlık piller genel evsel atıklarla birlikte çöpe atılmamalıdır. Elektrikli ve elektronik ürünleri ve ilgili olabilecek şarj edilebilir ve tek kullanımlık pilleri her zaman resmi, uygun bir geri dönüşüm/toplama noktasına bırakın.

Bakanlıkça tespit ve ilan edilen kullanım ömrü 7 yıldır

Taşıma ve nakliye sırasında dikkat edilecek hususlar :

Ürünü düşürmeyiniz

Darbelerle maruz kalmamasını sağlayınız

Cihazı nakliye sırasında orijinal ambalajında taşıyınız.

## YEMEK TARİFLERİ

### KÖPÜKLÜ GÖZ İKSİRİ

Gözlerimizi sağlıklı, parlak şekilde koruyabilmek için, vücudumuz bol miktarda B vitamini ve C ve E vitaminleriyle beta-karotene ihtiyaç duyar. Bu meyve suyunu, tazeleyici ve lezzetli, vitamin açısından zengin bir içecek olarak hemen ve sık sık deneyin.

- 3 havuç
- 2 yeşil, keskin kokulu elma
- ½ brokoli
- ½ kırmızı biber

### ELMA VE ÇİLEK SUYU

- 250g çilek
- 3 yeşil, keskin kokulu elma
- 1 ufak bir parça zencefil, soyulmuş
- Buzla servis yapın.

### ENERJİ İÇECEĞİ

Meyve ve sebzeler kendi doğal şekerli tatlarına sahiptir ve mükemmel enerji içecekleri oluştururlar.

- 2 havuç
- 3 kayısı, çekirdekleri çıkarılmış
- 2 elma
- 50 ml süt
- 5 gr ruşeym
- 5 ml bal

Meyve ve sebzelerin suyunu sıkın. Süt, ruşeym ve balı ekleyerek karıştırın.

### LEZZETLİ KOKTEYL

- 2 havuç
- 1 avuç dolusu su teresi
- 3 domates
- 1 demet kişniş veya fesleğen yaprağı
- 1 sap kereviz
- ½ kırmızı biber
- Birkaç damla Tabasco veya Worcestershire sosu (isteğe bağlı)

### VİTAMİN İÇECEĞİ

Bu içecek B grubu vitaminler, C vitamini ve kalsiyum minerali açısından zengindir.

- 1 yabani havuç
  - ½ yeşil biber
  - 1 brokoli
  - 2 havuç
  - 1 tatlı patates
  - 1 sap kereviz
- Daha şekerli bir tat için daha fazla havuç veya yabani havuç ekleyin.

### YAZ İÇECEĞİ

- 3 domates
- ½ salatalık
- 1 sap kereviz
- 1/8 misket limonu

### HAVUÇ VE MAYDANOZ

- 6 havuç
- 5 dal maydanoz

### LAHANA, KEREVİZ VE HAVUÇ

- ½ yeşil lahana
- 2 sap kereviz
- 3 havuç

### SEBZE TONİK

- 1 avuç dolusu ıspanak
- 4 dal maydanoz
- 4-6 havuç

### GÜNIŞIĞI KOKTEYLİ

- 2 elma
- 100 gr çilek

### TUTKU KOKTEYLİ

- 50 gr çilek
- ¼ ananas
- 1 demet siyah üzüm

Citiți instrucțiunile, păstrați-le într-un loc sigur; dacă dați aparatul altcuiva, nu uitați să dați și instrucțiunile. Îndepărtați toate ambalajele înainte de folosire.

---

## PREVEDERI IMPORTANTE DE SIGURANȚĂ

Respectați măsurile de siguranță de bază, inclusiv:

Acest aparat poate fi folosit de ctre persoane cu capaciti fizice, senzoriale sau mentale reduse sau lips de experien i cunotine dac sunt supravegheate/instruite i îneleg pericolele la care se supun.

Copiii nu trebuie s foloseasc sau s se joace cu aparatul. Nu lsa aparatul i cablul la îndemâna copiilor.

Deconectați întotdeauna aparatul de la priza electrică dacă este lăsat nesupravegheat și înaintea asamblării, dezasamblării sau curățării.

Utilizarea incorectă a aparatului poate produce leziuni.

În cazul în care cablul este deteriorat, trebuie înlocuit de către fabricant, agentul de service sau orice altă persoană calificată, pentru a evita accidentele.

- ⊗ Nu folosiți acest aparat lângă cadă, duș, chiuvetă sau alte recipiente ce conțin apă.
- Nu folosiți degetele sau tacâmuri pentru a împinge alimentele – folosiți doar mânerul de apăsare.
- Nu folosiți aparatul în niciun alt scop decât cel descris în aceste instrucțiuni.
- Nu folosiți alte accesorii sau atașamente decât cele furnizate de noi.
- Nu operați aparatul dacă este stricat sau nu funcționează corect.
- Nu folosiți aparatul mai mult de 15 minute, altfel se va supraîncălzi. După 15 minute, închideți-l și lăsați-l așa cel puțin 30 minute.

### EXCLUSIV PENTRU UZ CASNIC

---

## PĂRȚI COMPONENTE

- |                                       |   |
|---------------------------------------|---|
| 1. Suport motor                       | 10. Perie de curățare   |
| 2. Buton de resetare                  | 11. Capăt pentru zdrobire   |
| 3. Comutator                          | 12. Filtru fin  |
| 4. Închidere capac recipient superior | 13. Filtru bucăți mari  |
| 5. Ax motor                           | 14. Accesoriu pentru șerbet   |
| 6. Recipient superior                 | 15. Colector pulpă  |
| 7. Capac vârf de turnare al sucului   | 16. Colector suc  |
| 8. Capac recipient superior           |  Se poate spăla în mașina de spălat vase |
| 9. Mâner de apăsare                   |   |

---

## ÎNAINTE DE PRIMA UTILIZARE

- Îndepărtați toate ambalajele și etichetele.
- Spălați părțile detașabile cu apă caldă cu detergent. Clătiți-le și uscați-le.
- Ștergeți baza motorului cu o cârpă umedă.
- Așezați aparatul pe o suprafață uscată, fermă, nivelată, lângă o priză.

---

## ANSAMBLU

1. Mai întâi împingeți clapeta de cauciuc de sub recipientul superior este împinsă în interiorul tubului vârfului de turnare al sucului (fig. A), apoi fixați recipientul superior pe suportul-motor (fig. B).

2. Introduceți filtrul pe care doriți să-l folosiți în recipientul superior (fig. C). Filtrul pentru bucăți mari permite ca o mai mare parte din pulpă să se amestece cu sucii extras.
3. Inserați capătul pentru zdrobire în containerul de sus (fig. D). E posibil să trebuiască rotit ușor capătul pentru zdrobire până se fixează bine pe axul hexagonal. Apăsăți până jos capătul pentru zdrobire. Altfel nu veți putea fixa mai apoi capacul containerului din partea superioară.
4. ▼ de pe capacul containerului de sus să fie aliniat cu însemnul ▲ de pe suportul-motor (fig. E).
5. Rotiți capacul de sus în sensul acelor de ceasornic până când capacul de sus ■ este aliniat cu ▲ de pe suportul-motor (fig F).
6. Deschideți capacul de la recipientul superior (fig G).
7. Inserați mânerul de apăsare (fig. H).
8. Plasați containerul pentru pulpă sub orificiul pentru pulpă, apoi poziționați colectorul de suc sub recipientul de suc și deschideți capacul de la vârful de turnare al sucului (fig J).

---

## MODUL DE ÎNTREBUINȚARE PENTRU A FACE SUC

Pregătiți ingredientele în prealabil.

- Pe cât posibil, cumpărați produse crescute organic.
  - Folosiți legume și fructe coapte, proaspete și de calitate. Legumele moi sau fructele foarte coapte fac sucii gros și turbure.
  - Spălați bine toate fructele și legumele. Folosiți o perie specială pentru cele mai tari. Îndepărtați frunzele de la produsele non-organice. Decojiți fructele și legumele non-organice sau ceruite. Tăiați și aruncați părțile stricate sau cu pete, pentru că ar acestea ar putea altera gustul sucului.
  - Puneți laolaltă legumele verzi cu frunze, pătrunjelul, germenii de fasole etc.; făceți-le "mingiuță" și băgați-le în tub, cu ajutorul mânerului de apăsare.
  - Tăiați ingredientele cu fibre în felii de 3-5 cm lungime și 1,5-2 cm lățime.
  - Tăiați ingredientele mai lungi gen țelină în felii de 3-5 cm.
  - Îndepărtați eventuale pietricele de pe fructe precum piersici, prune, mango etc.
  - Decojiți ingredientele care au coaja mai groasă.
  - Nu procesați ingrediente cu conținut ridicat de ulei, ca să nu se strice capătul de zdrobire.
  - Nu procesați ingrediente tari precum nuca de cocos, care vor strica storcătorul.
  - Nu stoarceți nimic cu miros înțepător precum ceapa sau usturoiul. Oricât de bine ați spăla storcătorul, tot nu veți mai scăpa de miros.
1. Asigurați-vă că aparatul este oprit. (O)
  2. Băgați-l în priză.
  3. Comutatorul are 3 poziții: O, I și ➡ O înseamnă oprit. I înseamnă pornit. ➡ pune în funcțiune storcătorul în sensul invers acelor de ceasornic și se folosește numai dacă se blochează ceva. Nu comutați niciodată de pe I direct pe ➡ sau vice versa. Opriti storcătorul comutând pe O înainte de a schimba direcția de operare, și anume de la I la O apoi la ➡
  4. Porniți aparatul (I).
  5. Dați la o parte mânerul de apăsare și introduceți ingredientele în tub. Nu puneți prea multe ingrediente deodată și nici nu le introduceți prea repede.
  6. Repuneți mânerul de apăsare și folosiți-l cu delicatețe pentru a împinge ingredientele în tub.
  7. După ce ați terminat, opriti storcătorul (O).

---

## MOD DE ÎNTREBUINȚARE – CUM FACEM ȘERBET

Pregătiți ingredientele în prealabil.

- Nu procesați ingrediente înghețate. Lăsați-le la dezghețat suficient cât să puteți îngheța furculița în mijlocul ingredientului.





- Introduceți încet ingredientele.
  - Nu împingeți prea tare ingredientele în aparat.
  - Folosiți accesoriul pentru șerbet numai pentru a face șerbet. Nu îl întrebuințați când faceți suc.
1. Urmați instrucțiunile de la ANSAMBLU. Dar Fixați accesoriul pentru șerbet la pasul 2.
  2. Procesați ingredientele ca atunci când faceți suc și țineți cont de punctele de mai sus.

---

## REPARARE

### Storcătorul nu mai funcționează sau se blochează.

3. Comutați pe O.
4. Apăsăți butonul de reset  de la spatele aparatului.
5. Apăsăți și țineți apăsat comutatorul în poziția  timp de câteva secunde, apoi reporniți-l.
6. Dacă funcția  invers nu merge, opriți storcătorul, curățați-l și reasamblați-l.
7. După reasamblare, reporniți aparatul.

### Dificultăți în dezasamblare.

- Pentru a demonta mai ușor aparatul, lăsați-l să funcționeze fără ingrediente în el timp de 30 secunde, după întrebuințare.
  - Dacă nu puteți scoate ușor capacul recipientului superior, încercați să-l puneți să funcționeze de 2-3 ori în modul următor:
1. Comutați de la  la O apoi la I. Cu capacul de sus deschis, prindeți recipientul superior și răsușiți-l sus-jos, până iese din lăcaș.
  2. Dacă se blochează capătul pentru zdrobire, întoarceți recipientul superior și trageți ușor de capătul pentru zdrobire de dedesubt.

---

## CURĂȚAREA

- Puneți storcătorul în funcțiune fără niciun ingredient, timp de 30 de secunde, după utilizare. Adăugați puțină apă caldută, în timpul funcționării, pentru a ajuta demontarea.
1. Opriți aparatul (O) și scoateți-l din priză.
  2. Demontați aparatul.
  3. Ștergeți partea externă a motorului cu o cârpă curată și umedă.
  4. Spălați componentele detașabile cu apă caldută și săpun, clătiți bine, scurgeți și lăsați la uscat.
  5. Folosiți capătul ascuțit al periei de curățat, pentru a curăța locurile în care se ajunge mai greu.
  6. Deschideți clapeta de cauciuc pentru a ajunge la tubul din vârful de turnare al sucului. A se vedea figura J pentru a localiza clapeta de cauciuc. Închideți bine clapeta după curățare.



Puteți spăla aceste componente în mașina de spălat vase.

Mediul extrem din interiorul mașinii de spălat vase poate afecta suprafețele. Va fi afectat doar aspectul acestora, nu va fi afectată funcționarea aparatului.

---

## RECICLAREA



Pentru a evita problemele de mediu și de sănătate cauzate de substanțele periculoase, aparatele și bateriile reîncărcabile și cele obișnuite marcate cu unul dintre aceste simboluri, nu trebuie eliminate împreună cu deșeurile municipale nesortate. Eliminați întotdeauna produsele electrice și electronice și, după caz, bateriile reîncărcabile și cele obișnuite, la un punct de reciclare/colectare corespunzător.

## REȚETE

### POȚIUNE PENTRU OCHI AGERI

Pentru a menține sănătatea și strălucirea ochilor, organismul nostru are nevoie de multe vitamine B, precum și de vitaminele C și E și beta-caroten.

Încercați acest suc din când în când; este o băutură răcoritoare gustoasă, bogată în vitamine.

- 3 morcovi
- 2 mere verzi, acre
- ½ broccoli
- ½ ardei roșu

### COCKTAIL DE MERE ȘI CĂPȘUNI

- 250g căpșuni
- 3 mere verzi, acre
- 1 o bucată mică de ghimbir, decojit
- A se servi cu gheață.

### BĂUTURĂ ENERGIZANTĂ

Fructele și legumele au un gust dulce, natural, și din ele se obțin băuturi energizante excelente.

- 2 morcovi
- 3 caise, fără sămburi
- 2 mere
- 50 ml lapte
- 5 g germeni de grâu
- 5 ml miere

Stoarceți fructele și legumele. Adăugați lapte, germeni de grâu și miere.

### BĂUTURĂ CU VITAMINE

Această băutură este bogată în vitaminele din grupul B, vitamina C și calciu mineral.

- 1 păstârnac
- ½ ardei verde
- 1 broccoli
- 2 morcovi
- 1 cartof dulce
- 1 țelină verde

Pentru un gust mai dulce, adăugați mai mulți morcovi și păstârnac.

### COCKTAIL PICANT

- 2 morcovi
- 1 mână de năsturel
- 3 roșii
- 1 legătură de coriandru și frunze de busuioc
- 1 țelină verde
- ½ ardei roșu
- Câteva picături de sos Tabasco sau Worcestershire (opțional)

### BĂUTURĂ DE VARĂ

- 3 roșii
- ½ castravete
- 1 țelină verde
- 1/8 limetă

### MORCOVI CU PĂTRUNJEL

- 6 morcovi
- 5 fire de pătrunjel

### VARZĂ, ȚELINĂ ȘI MORCOVI

- ½ varză albă
- 2 țeline verzi
- 3 morcovi

### BĂUTURĂ TONICĂ DE LEGUME

- 1 mână de spanac
- 4 fire de pătrunjel
- 4-6 morcovi

### COCKTAIL SUNSHINE

- 2 mere
- 100 g căpșuni

### COCKTAIL PASSION

- 50 g căpșuni
- ¼ ananas
- 1 ciorchine de struguri negri

### ANANAS ȘI GREPFRUT

- ½ grepfrut
- ¼ ananas

### LIMONADĂ

- 4 mere
- ¼ lămâie
- A se servi cu gheață.

### ANANAS, CĂPȘUNI ȘI MĂR

- 1 măr
- ¼ ananas
- 100 g căpșuni

### PERE ȘI MERE

- 2 mere
- 2 pere
- ¼ lămâie

Прочетете инструкциите, запазете ги и ги предавайте, ако предавате и уреда. Отстранете всички опаковки преди употреба.

---

## ВАЖНИ ПРЕДПАЗНИ МЕРКИ

Следвайте основните мерки за безопасност, включително:

Този уред може да се ползва от хора с ограничени физически, сетивни или умствени възможности, или без опит и познания, ако са под надзора/инструктирани и осъзнават опасностите свързани с това. Децата не трябва да използват или да играят с уреда. Дръжте уреда и кабела далеч от достъпа на деца.

Винаги изключвайте уреда, като изваждате щепсела от мрежовия контакт, ако оставяте уреда без наблюдение или преди да то сглобите, разглобите или почистите.

Неправилната употреба на уреда може да доведе до нараняване.

Ако кабелът е повреден, той трябва да се подмени от производителя, негов представител за сервизно обслужване или друго квалифицирано за тази цел лице, за да се избегне всякакъв риск.

⚠ Не използвайте този уред в близост до вани, душеве, мивки или други съдове, съдържащи вода.

- Не избутвайте храната в тръбата с пръсти или с прибори, а само с избутвача.
- Не използвайте уреда за други цели, освен тези, описани в настоящите инструкции.
- Не използвайте аксесоари или приставки, различни от тези, предоставени от нас.
- Не използвайте уреда, ако е повреден или не работи изрядно.
- Не оставяйте уреда без наблюдение, когато е включен в електрическата мрежа.
- Не използвайте сокоизстисквачката постоянно за повече от 15 минути, защото може да прегрее. След 15 минути изключете и оставете уреда да почине поне 30 минути.

## САМО ЗА ДОМАШНА УПОТРЕБА

---

## ЧАСТИ

- |   |  |
|---|--|
| 1. Моторен блок                             | 10. Четка за почистване  |
| 2. Бутон за нулиране                        | 11. Глава за смилане   |
| 3. Превключвател                            | 12. Фин филтър   |
| 4. Закопчалка за капака на горния контейнер | 13. Груб филтър  |
| 5. Задвижващ вал                            | 14. Приставка за замразени сорбета   |
| 6. Горен контейнер                          | 15. Колектор за пулпа  |
| 7. Капак на улея за сок                     | 16. Колектор за сок  |
| 8. Капак на горния контейнер                |  Пригоден за миене в съдомиялна |
| 9. Избутвач                                 |  |

---

## ПРЕДИ ПЪРВАТА УПОТРЕБА

- Отстранете опаковъчния материал и етикетите.
- Измийте всички отделящи се части в топла, сапунена вода. Изплакнете и оставете да изсъхне.
- Избършете задвижващия блок с влажна кърпа.
- Поставете уреда на суха, стабилна и равна повърхност в близост до контакт.



## СГЛОБЯВАНЕ

1. Първо се уверете, че гумената клапа под горния контейнер е пъхната в тръбата на улея за сок (фиг. А), след което поставете горния контейнер върху моторния блок (фиг. В).
2. Поставете филтъра, който желаете да използвате, в горния контейнер (фиг. С). Грубият филтър позволява повече от пулпата да се смеси с извлечения сок.
3. Поставете главата за смилане в горния контейнер (фиг. D). Може да се наложи леко да завъртите главата за смилане, докато пасне по правилния начин в шестоъгълния задвижващ вал. Натиснете главата докрай надолу. Ако не го направите, няма да можете да поставите капака на горния контейнер при следващата стъпка.
4. Подравнете маркировката ▼ на капака на горния контейнер с маркировката ▲ върху моторния блок (фиг. Е).
5. Завъртете горния капак по часовниковата стрелка, докато маркировката ■ върху него се изравни с маркировката ▲ на моторния блок (фиг. F).
6. Обърнете закопчалката на капака на горния контейнер нагоре (фиг. G).
7. Поставете избутвача (фиг. H).
8. Поставете контейнера за пулпа под изхода за пулпа, след което позиционирайте колектора за сок под улея за сок и отворете капака на улея за сок (фиг. J).

## УПОТРЕБА – ИЗЦЕЖДАНЕ

Преди употреба подгответе съставките.

- При възможност си купувайте органично отгледани продукти.
  - Използвайте доброкачествени, пресни и узрели плодове и зеленчуци. Меките зеленчуци или презрелите плодове могат да сгъстят сока и да го размътят.
  - Мийте всички плодове и зеленчуци. Ползвайте четка за по-твърдите. Премахнете външните листа на неорганичните продукти. Обелете неорганичните плодове или зеленчуци, или тези, покрити с восък. Изрежете и изхвърлете натъртените и дефектни части, тъй като те могат да повлияят на вкуса на сока.
  - Съберете листните зеленчуци, магданоз, житняк и бобови кълнове на малка сбита топка и я натиснете надолу по тръбата с избутвача.
  - Нарезжете влакнестите продукти на резени с дължина 3-5 см и дебелина 1,5-2 см.
  - Нарезжете по-дългите продукти като целина на парчета от 3-5 см.
  - Костилките на праскови, сливи, манго и др. трябва да бъдат извадени.
  - Обелете дебелокожите плодове и зеленчуци.
  - Не обработвайте продукти с високо съдържание на мазнини, тъй като това може да повреди главата за смилане.
  - Не обработвайте твърди продукти като кокосови орехи, които ще повредят вашата сокоизстисквачка.
  - Не изстисквайте нищо със силна или остра миризма като лук или чесън. Независимо колко добре почиствате уреда, няма да можете да се избавите от този вкус.
1. Проверете дали уредът е изключен (O).
  2. Включете щепсела в захранващия контакт.
  3. Превключвателят има три позиции: O, I и ➤ . O е за изключване. I е за включване. ➤ задвижва сокоизстисквачката в обратна посока на въртене и се използва само, ако нещо заседне. Не премествайте превключвателя директно от I на ➤ или обратно. Винаги спирайте сокоизстисквачката, като завъртате на O, преди да промените посоката на въртене, т.е. от I на O на ➤ .
  4. Включете уреда (I).
  5. Извадете избутвача и пуснете съставките в тръбата. Не подавайте съставките твърде бързо и не зареждайте твърде много от тях наведнъж.
  6. Поставете пак избутвача и го използвайте, за да натискате леко съставките надолу в тръбата.
  7. Когато приключите, изключете сокоизстисквачката (O).



---

## УПОТРЕБА – ЗАМРАЗЕНО СОРБЕ



Преди употреба подгответе съставките.

- Не се опитвайте да обработвате съставки, които са твърдо замразени. Оставете ги да се размразят достатъчно добре, че да може да достигнете с вилица до съцевината на продукта.
  - Подавайте съставките бавно.
  - Не упражнявайте прекомерна сила, за да натискате съставките през машината.
  - Когато правите сорбе, използвайте само приставката за замразено сорбе. Не я поставяйте, когато правите сок.
1. Следвайте инструкциите в частта СГЛОБЯВАНЕ, но на стъпка 2 поставете приставката за замразено сорбе.
  2. Обработете съставките, както при правенето на сок, като вземете предвид точките по-горе.

---

## ОТСТРАНЯВАНЕ НА НЕИЗПРАВНОСТИ

**Сокоизстисквачката спира да работи или се задръства**

1. Поставете превключвателя на О.
2. Натиснете бутона за нулиране  отзад на уреда.
3. Натиснете и задръжте превключвателя в позицията  за няколко секунди, след което опитайте отново.
4. Ако обратната  функция не работи, изключете сокоизстисквачката, разглобете и я почистете, след което сглобете уреда отново.
5. След повторното сглобяване се опитайте да задействате сокоизстисквачката отново.

**Трудности при разглобяване**

- За да разглобите сокоизстисквачката по-лесно, след употреба я пуснете без никакви съставки вътре за около 30 секунди.
  - Ако капакът на горния контейнер не може да се свали лесно, опитайте се да пуснете сокоизстисквачката по следния начин два или три пъти:
1. Преместете превключвателя от  на О на I. При отворена закопчалка на капака на горния контейнер хванете контейнера и го завъртете назад и напред, докато се освободи.
  2. Ако главата за смилане заседне, обърнете горния контейнер и внимателно я избутайте отдолу.

---

## ПОЧИСТВАНЕ

- След употреба пуснете сокоизстисквачката без никакви съставки вътре за около 30 секунди. Добавете малко топла вода, докато работи, за да улесните разглобяването.
1. Изключете уреда (O) и извадете кабела от контакта.
  2. Разглобете уреда.
  3. Забършете външната част на модула с мотора с чиста влажна кърпа.
  4. Измийте отделящите се части в топла сапунена вода, изплакнете добре, подсушете и изсушете на въздух.
  5. Използвайте острия връх на включената в комплекта четка за почистване, за да почистите труднодостъпните места.
  6. Отворете гумената клапа, за да достигнете до тръбата на улея за сок. Вижте фиг. J за разположението на гумената клапа. След почистване затворете клапата по правилния начин.



Можете да измиете тези части в съдомиялна машина.

Екстремната среда в миялната машина може да повреди повърхностните покрития на повърхностите. Могат да се получат само козметични наранявания, които няма да повлияят върху работата на уреда.

## РЕЦИКЛИРАНЕ



За да се избегнат екологични и здравни проблеми поради наличие на опасни субстанции, уредите, акумулаторните и неакумулаторните батерии, обозначени с един от тези символи, не трябва да се изхвърлят заедно с несортирани общински отпадъци. Винаги изхвърляйте електрически и електронни продукти и, където е приложимо, акумулаторни и неакумулаторни батерии, на подходящо официално място за рециклиране/събиране.

## РЕЦЕПТИ

### ЕЛИКСИР ЗА ИСКРЯЩИ ОЧИ

За да бъде погледът здрав и искрящ, тялото се нуждае от много витамин В, както и витамин С, Е и бета каротин. Пийвайте този сок от време-навреме като освежаващо и богато на витамини питие.

- 3 моркова
- 2 зелени, кисели ябълки
- ½ броколи
- ½ червена чушка

### ЯБЪЛКОВА И ЯГОДОВА БОМБА

- 250г ягоди
- 3 зелени, кисели ябълки
- 1 малко парче джинджифил, обелен
- Поднесете с лед.

### ЕНЕРГИЙНА НАПИТКА

Плодовете и зеленчуците притежават естествена сладост и от тях се приготвят страхотни енергийни напитки.

- 2 моркова
- 3 кайсии, без костилката
- 2 ябълки
- 50 мл мляко
- 5 г пшеничен зародиш
- 5 мл мед

Изстискайте плодовете и зеленчуците.

Добавете с разбъркване млякото, пшеничния зародиш и меда.

### ЗЕЛЕ, ЦЕЛИНА И МОРКОВ

- ½ зелено зеле
- 2 пръчки целина
- 3 моркова

### ЗЕЛЕНЧУКОВ ТОНИК

- 1 шепа спанак
- 4 стръка магданоз
- 4-6 моркова

### ВИТАМИНОВА НАПИТКА

Тази напитка е с високо съдържание на витамини от група В, витамин С и минерален калций.

- 1 пащърнак
- ½ зелена чушка
- 1 глава броколи
- 2 моркова
- 1 сладък картоф
- 1 пръчка целина

Добавете още моркови или пащърнак за повече сладост.

### ПИКАНТЕН КОКТЕЙЛ

- 2 моркова
- 1 шепа крес
- 3 домата
- 1 връзка кориандър или листа от босилек
- 1 пръчка целина
- ½ червена чушка
- Няколко капки сос „Табаско“ или „Устършър“ (по желание)

### ЛЯТНА НАПИТКА

- 3 домата
- ½ краставица
- 1 пръчка целина
- 1/8 лайм

اقرأ التعليمات واحفظها في مكان آمن. في حالة اهداء الجهاز لشخص آخر ارفق معه التعليمات. يجب ازالة جميع الأغلفة قبل الاستعمال.

## اجراءات أمان ضرورية

يجب اتخاذ اجراءات الأمان الأساسية التالية:

- يمكن استخدام هذا الجهاز بواسطة الأشخاص ذوي القدرات الجسمانية أو الحسية أو العقلية المنخفضة أو عديمي الخبرة والمعرفة إذا تم الإشراف عليهم/تعليمهم ويفهمون المخاطر المعنية.
- يجب ألا يستخدم الأطفال الجهاز أو يعبثوا به. اجعل الجهاز والكبل بعيدا عن متناول الأطفال.
- قم دوماً بفصل الجهاز عن مقبس مصدر التيار الكهربائي في حالة تركه بدون إشراف وقبل التجميع، أو التفكيك، أو التنظيف.
- يمكن أن يسبب إساءة استخدام الجهاز إصابات.
- في حال تلف كابيل الإمداد، فيجب استبداله من قبل الجهة الصانعة أو أحد وكلاء الخدمة أو الأشخاص المؤهلين بشكل مماثل لتفادي حدوث خطر.
- لا تستخدم هذا الجهاز بالقرب من أحواض الاستحمام أو الحمامات أو أي أحواض أخرى تحتوي على ماء
- الأصابع أو أدوات المائدة لدفع الطعام إلى الأنبوب – استخدم الدافعة فقط.
- لا تستخدم الجهاز لأغراض غير مقرر في التعليمات.
- لا تستخدم أي أداة غير التي تكون مع الجهاز.
- لا تستخدم الجهاز إذا كان تالفاً أو لا يعمل بصورة صحيحة.
- ا يجب تشغيل العنارة بشكل مستمر لأكثر من 15 دقيقة وإلا قد ترتفع درجة حرارتها. وبعد 15 دقيقة، يجب إيقاف تشغيلها لمدة 30 دقيقة على الأقل لإراحتها.

## للاستعمال المنزلي فقط

### الأجزاء

- |                              |                         |
|------------------------------|-------------------------|
| 1. قاعدة المحرك              | 10. فرشاة التنظيف       |
| 2. زر إعادة الضبط            | 11. رأس الطحن           |
| 3. مفتاح                     | 12. مرشح ناعم           |
| 4. مزلاج غطاء الحاوية العلوي | 13. مرشح خشن            |
| 5. عمود الدوران              | 14. ملحق الشربات المجمد |
| 6. الحاوية العلوية           | 15. جامع اللب           |
| 7. غطاء صنبور العصير         | 16. جامع العصير         |
| 8. غطاء الحاوية العلوية      | خزانة غسالة الصحون      |
| 9. الدافعة                   |                         |

### قبل الاستخدام لأول مرة

- قم بإزالة أي مواد تعبئة وتغليف وملصقات.
- اغسل الدافعة والغطاء والمصفاة والفواصل والمرشح وحاوية اللب والمخروط والإبريق ومجمع الشفرات في ماء دافئ وصابون.
- اشطف وجفف.
- امسح قاعدة الموتور بقطعة قماش مبللة.
- ضع الجهاز على سطح مستو ثابت وجاف بالقرب من مقبس كهرباء.

### التجميع

1. أولاً، يجب التأكد من دفع اللسان المطاطي الموجود أسفل الحاوية العلوية داخل أنبوب صنبور العصير (الشكل A)، ثم تثبيت الحاوية العلوية على قاعدة المحرك (الشكل B).
2. أدخل المرشح المطلوب استخدامه في الحاوية العلوية (الشكل C). يسمح المرشح الخشن بخلط المزيد من اللب مع العصير المستخرج.
3. أدخل رأس الطحن في الحاوية العلوية (الشكل D). قد تضطرين إلى تدوير رأس الطحن قليلاً حتى تتناسب بصورة صحيحة مع عمود الدوران سداسي الشكل. اضغطي على رأس الطحن بالكامل لأسفل. إذا لم تفعل ذلك، فلن تتمكني من تركيب غطاء الحاوية العلوية في الخطوة التالية.

4. حاذي علامة ▼ في غطاء الحاوية العلوية مع علامة ▲ في قاعدة المحرك (الشكل E).
5. قومي بـتدوير الغطاء العلوي في اتجاه عقارب الساعة حتى تتم محاذاة علامة ■ على الغطاء العلوي مع علامة ▲ على قاعدة المحرك (الشكل F).
6. اقلبي المزلاج العلوي لغطاء الحاوية العلوية (الشكل G).
7. ادخلي الدافعة (الشكل H).
8. ضعي حاوية اللب أسفل مخرج اللب، ثم ضعي جامع العصير تحت صنوبر العصير وافتحي غطاء صنوبر العصير (الشكل J).

## الاستخدام - العصر

قومي بتحضير المكونات قبل الاستخدام.

- يفضل شراء المنتجات المزروعة عضوياً كلما استطعت.
  - استخدمي الفواكه والخضراوات الطازجة والناضجة. قد تجعل الخضراوات الناعمة أو الفاكهة الناضجة للغاية العصير سميكًا وعكرًا.
  - اغسلي كل الفواكه والخضراوات. استخدمي فرشاة لتنظيف الخشن منها. انزعي الأوراق الخارجية من المنتجات غير العضوية. قشري أي فاكهة أو خضراوات غير عضوية أو يوجد عليها طبقة شمع. اقطعي الزوائد والأجزاء التالفة وتخلصي منها لأنه هذه الأجزاء قد تؤثر على مذاق العصير.
  - اجمعي الخضراوات المورقة مثل البقدونس وعشب القمح وبراعم البقوليات وما إلى ذلك واضغطيها في شكل كرة محكمة صغيرة وادفعيها داخل الأنبوب باستخدام الدافعة.
  - اقطعي المكونات اللينة إلى شرائح بطول 3 إلى 5 سم وسمك 1,5 إلى 2 سم.
  - اقطعي المكونات الأطول مثل الكرفس إلى قطع من 3 إلى 5 سم.
  - أخرجي النوى من الفواكه مثل الخوخ والبرقوق والمانجو، إلخ.
  - قشري المكونات ذات القشرة الصلبة.
  - لا تطحن أيًا من المكونات التي تحتوي على نسبة عالية من الزيت لأن ذلك يمكن أن يتسبب في تلف رأس الطحن.
  - لا تعصري أبدًا المكونات الصلبة مثل جوز الهند الذي سيضر بالعصارة.
  - لا تعصري أي شيء قوي أو لاذع مثل البصل أو الثوم. وبغض النظر عن مدى نظافة العصارة فلن تتخلص من المذاق.
1. تأكدي أن الجهاز في وضع إيقاف التشغيل (O).
  2. ضعي القابس في مقبس الكهرباء.
  3. لدى المفاتيح ثلاثة مواضع: O و I و O. يعني إيقاف التشغيل. I يعني التشغيل. يقوم بـتشغيل عصارتك في الاتجاه العكسي ولا يستخدم إلا إذا علق بها شيء ما. لا تحولي المفاتيح من I مباشرة إلى O أو العكس. يجب دومًا إيقاف العصارة عن طريق التحويل إلى O قبل تغيير اتجاه التشغيل، على سبيل المثال من I إلى O إلى I.
  4. قومي بتشغيل الجهاز (I).
  5. أخرجي الدافعة وضعي المكونات في الأنبوب. لا تضعي المكونات بسرعة كبيرة ولا بكميات كبيرة دفعة واحدة.
  6. أعيدي الدافعة إلى مكانها واستخدميها لدفع المكونات برفق في الأنبوب.
  7. بمجرد الانتهاء، يجب إيقاف تشغيل العصارة (O).

## الاستخدام - الشربيات المجمدة

قومي بتحضير المكونات قبل الاستخدام.

- لا يجب معالجة المكونات المجمدة الصلبة. اتركها لتذوب بشكل كافٍ بحيث يمكن إدخال شوكة في قلب المكون.
  - ضعي المكونات ببطء.
  - لا تستخدم قوة مفرطة لدفع المكونات خلال الجهاز.
  - استخدم فقط ملحق الشربيات المجمدة عند تحضير الشربيات. ولا يجب تركيبه أثناء العصر.
1. اتبعي التعليمات تحت "التجميع" ولكن قومي بتركيب مرفق الشربيات المجمدة في الخطوة 2.
  2. قومي بمعالجة المكونات كما تفعلين عادة أثناء العصر مع الوضع في الاعتبار النقاط المذكورة أعلاه.

## استكشاف الأخطاء وإصلاحها

توقف تشغيل عصارة أو أصبحت عالقة

1. اضبطي المفاتيح على O.
2. اضغطي على زر إعادة الضبط ⏮ في الجزء الخلفي من الجهاز.
3. اضغطي مع الاستمرار على المفاتيح في الموضع ⏮ لبضع ثوانٍ ثم حاولي التشغيل مرة أخرى.
4. إذا لم تعمل وظيفة التدوير العكسي ⏪، فيجب إيقاف تشغيل العصارة وتفكيكها وتنظيفها ثم إعادة تجميعها.

5. بعد إعادة التجميع حاولي تشغيل العصارّة مرة أخرى.

### صعوبة في التفكيك

- لتفكيك العصارّة بسهولة أكبر، يُنصح بتشغيلها بدون أي مكونات حوالي 30 ثانية بعد الاستخدام.
- وإذا تعذرت إزالة غطاء الحاوية العلوي بسهولة، حاولي تشغيل العصارّة بالطريقة التالية مرتين أو ثلاث مرات:
- 1. حرّكي المفتاح من **0** إلى **1**. وعندما يكون مزلاج غطاء الحاوية العلوية في وضع الفتح، أمسكي الحاوية العلوية وحركيها للأمام وللخلف حتى تتحرر.
- 2. إذا أصبح رأس الطحن عالقًا، اقلي الحاوية العلوية وادفعي رأس الطحن برفق من أسفل.

### التنظيف

- شغلي العصارّة بدون أي مكونات حوالي 30 ثانية بعد الاستخدام. أضيفي بعض الماء الدافئ أثناء تشغيلها للمساعدة في التفكيك.
1. أوقف تشغيل الجهاز (O) وافصله من الكهرباء.
  2. قومي بتفكيك الجهاز.
  3. امسحي الجزء الخارجي من وحدة الموتور بقطعة قماش نظيفة ومبللة.
  4. اغسلي الأجزاء القابلة لللفك في ماء بالصابون دافئ واشطفيها جيدًا وصفيها وجففيها في الهواء.
  5. استخدم الطرف المدبب لفرشاة التنظيف المرفقة للمساعدة في تنظيف الأماكن التي يصعب الوصول إليها.
  6. افتحي اللسان المطاطي للوصول إلى أنبوب صنوبر العصير. يرجى مراجعة الشكل ل تحديد موقع اللسان المطاطي. أغلقي اللسان بشكل صحيح بعد التنظيف.
- ويمكنك غسل هذه الأجزاء في غسالة صحون.
- وإذا كنت تستخدم غسالة صحون، فسوف تؤثر البيئة القاسية داخل غسالة الصحون على التشطيبات السطحية. يجب أن يكون التلف ظاهري فقط ولا يؤثر على عمل الجهاز.

### عادة التدوير

لتجنب المشاكل البيئية والصحية الناجمة عن المواد الخطرة، يجب عدم التخلص من الأجهزة، والبطاريات القابلة لإعادة الشحن والبطاريات غير القابلة لإعادة الشحن التي تحمل علامة واحدة من هذه الرموز مع نفايات البلدية غير المصنفة. يجب دائمًا التخلص من المنتجات الكهربائية والإلكترونية، وكذلك إذا أمكن، البطاريات القابلة لإعادة الشحن وغير القابلة لإعادة الشحن، في نقطة رسمية مناسبة لإعادة التدوير/تجميع المخلفات.



### وصفات العصارّة

#### الكوكتيل اللذيذ

- 2 جزر
- 1 حفنة جرجير
- 3 طماطم
- 1 ربط كزبرة أو أوراق ريحان
- 1 عود كرفس
- ½ حبة فلفل أحمر
- بضع قطرات من صوص تاباسكو أو رسيستيرشاير (اختياري)

#### مشروب الصيف

- 3 حبات طماطم
- ½ حبة خيار
- 1 عود كرفس
- 1/8 ليمون

#### لجزر والبقدونس

- 6 جزرات
- 5 عود يقدونس

#### لملفوف والكرفس والجزر

- ½ ملفوف أخضر
- 2 عود كرفس
- 3 جزرات

#### مشروب الطاقة

- فواكه وخضروات لها حلاوة طبيعية وتصنع مشروبات طاقة ممتازة.
- 2 جزر
  - 3 حبات شمش، منزوعة النوى
  - 2 تفاح
  - 50 مللي لتر لبن
  - 5 جرام بذرة حنطة
  - 5 مللي لتر عسل

اعصر الفاكهة والخضروات. وقم بتقليب اللبن وبذرة الحنطة والعسل.

#### مشروب الفيتامين

يحتوي هذا المشروب على نسبة عالية من فيتامينات B وفيتامين C والكالسيوم المعدني.

- 1 جزرة بيضاء
- ½ حبة فلفل خضراء
- 1 بروكلي
- 2 جزر
- 1 بطاطا حلوة
- 1 عود كرفس
- لزيادة الحلاوة، أضف المزيد من الجزر أو الجزر الأبيض.

## الخضار المنشط

- 1 حفنة سبانخ
- 4 عود يقدونس
- 4-6 جزرات

## كوكتيل سانشاين

- 2 تفاح
- 100 جرام فراولة

## كوكتيل باشون

- 50 جرام فراولة
- ¼ حبة أناناس
- 1 عنقود عنب أسود

## الأناناس والجريب فروت

- ½ حبة جريب فروت
- ¼ حبة أناناس

## عصير الليمون

- 4 تفاحات
- ¼ ليمون
- يقدم على ثلج.

## الأناناس والفراولة والتفاح

- 1 تفاحة
- ¼ حبة أناناس
- 100 جرام فراولة
- العمثرى والتفاح
- 2 تفاح
- 2 حبة كمثرى
- ¼ ليمون

